



Saphir comfort RC

(D) Gebrauchsanweisung Einbauanweisung Im Fahrzeug mitzuführen!	Seite 3 Seite 11	(NL) Gebruiksaanwijzing Inbouwhandleiding In het voertuig meenemen!	Pagina 47 Pagina 55
(GB) Operating instructions Installation instructions To be kept in the vehicle!	Page 14 Page 22	(DK) Brugsanvisning Monteringsanvisning Skal medbringes i køretøjet!	Side 58 Side 66
(F) Mode d'emploi Instructions de montage À garder dans le véhicule !	Page 25 Page 33	(S) Bruksanvisning Monteringsanvisning Skall medföras i fordonet!	Sida 69 Sida 77
(I) Istruzioni per l'uso Istruzioni di montaggio Da tenere nel veicolo!	Pagina 36 Pagina 44	(E) (FIN) (GR) (CZ) (SK) (H) (PL) (TR) (RUS)	Page 80



Bild 2

Bild 1

<p>(D)</p> <p>Einbaubeispiel</p> <p>1 Klimasystem Saphir comfort RC</p> <p>2a Versorgungsluft-Zufuhr</p> <p>2b Versorgungsluft-Abgang</p> <p>3a Umluft-Ansaugung</p> <p>3b Luft-Austritte</p> <p>4 Infrarot (IR)-Fernbedienung</p> <p>5 Infrarot (IR)-Empfänger</p>	<p>(GB)</p> <p>Installation example</p> <p>1 Saphir comfort RC air conditioning system</p> <p>2a Supply air infeed</p> <p>2b Supply air outlet</p> <p>3a Recirculated air intake</p> <p>3b Air outlets</p> <p>4 Infrared (IR) remote control</p> <p>5 Infrared (IR) receiver</p>	<p>(F)</p> <p>Exemple de montage</p> <p>1 Système de climatisation Saphir comfort RC</p> <p>2a Amenée d'air d'alimentation</p> <p>2b Sortie d'air d'alimentation</p> <p>3a Aspiration d'air de circulation</p> <p>3b Sorties d'air</p> <p>4 Télécommande infra-rouge (IR)</p> <p>5 Récepteur infrarouge (IR)</p>	<p>(I)</p> <p>Esempio di montaggio</p> <p>1 Sistema di condizionamento Saphir comfort RC</p> <p>2a Ingresso aria di alimentazione</p> <p>2b Uscita aria di alimentazione</p> <p>3a Aspirazione aria di ricircolo</p> <p>3b Uscite aria</p> <p>4 Telecomando a infrarossi (IR)</p> <p>5 Ricevitore a infrarossi (IR)</p>
<p>(NL)</p> <p>Inbouwvoorbeeld</p> <p>1 Airconditioningsysteem Saphir comfort RC</p> <p>2a Luchtoevoer</p> <p>2b Luchtafvoer</p> <p>3a Aanzuiging omgevingslucht</p> <p>3b Luchttuitlaten</p> <p>4 Infrarood (IR)-afstandsbediening</p> <p>5 Infrarood (IR)-ontvanger</p>	<p>(DK)</p> <p>Monteringseksempel</p> <p>1 Klimasystem Saphir comfort RC</p> <p>2a Forsyningsluftindgang</p> <p>2b Forsyningsluftudgang</p> <p>3a Cirkulationsluftindsugning</p> <p>3b Luftudgange</p> <p>4 Infrarød (IR)-fjernbetjening</p> <p>5 Infrarød (IR)-modtager</p>	<p>(S)</p> <p>Monteringsexempel</p> <p>1 Klimatsystem Saphir comfort RC</p> <p>2a Tillförsel försörjningsluft</p> <p>2b Utlopp försörjningsluft</p> <p>3a Insugning cirkulationsluft</p> <p>3b Luftöppningar</p> <p>4 Infraröd (IR)-fjärrkontroll</p> <p>5 Infraröd (IR)-mottagare</p>	

Inhaltsverzeichnis

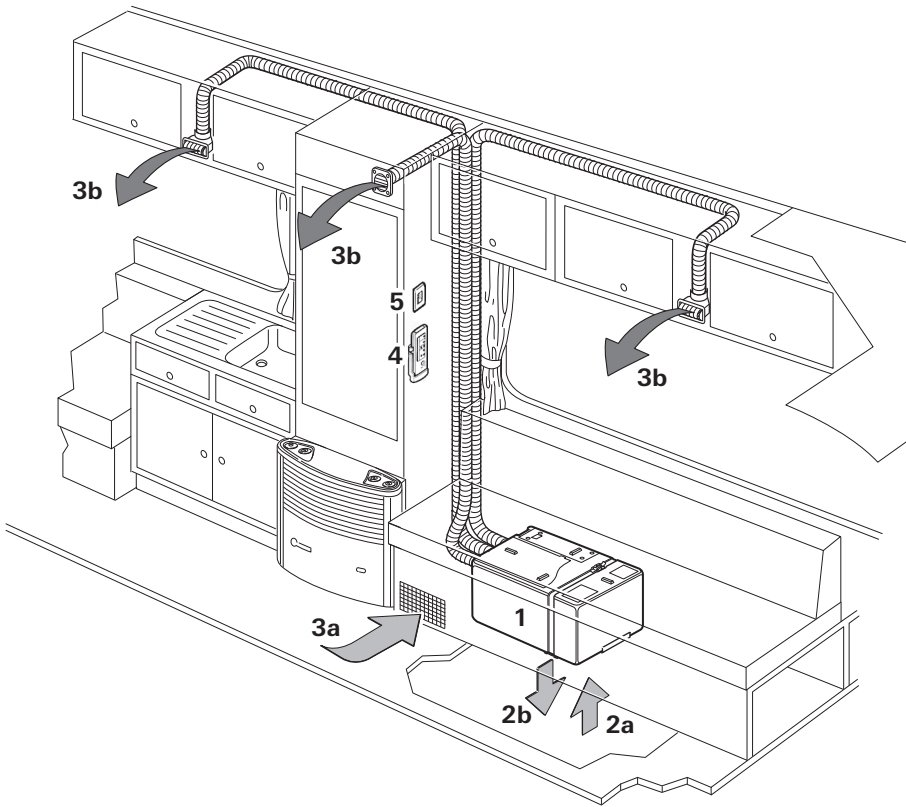
Verwendete Symbole	3
Sicherheitshinweise	3
Hinweise zur Benutzung von Klimasystemen	4

Gebrauchsanweisung

Fernbedienung	5
IR-Empfänger und Manuell Ein / Aus	6
IR-Empfänger / Funktionsanzeige	6
Rote LED leuchtet	6
Inbetriebnahme	6
Einschalten	6
Temperatur	6
Mode	6
Gebläse	6
Sleep-Funktion	6
Ausschalten	6
Uhrzeit	6
Timer ON / OFF	7
Reset	7
Resend	7
Setup	7
Wartung	7
Fehlersuche	7
Batteriewechsel der IR-Fernbedienung	8
Entsorgung	8
Zubehör	8
Technische Daten	9
Maße für den Einbau	9
Hersteller-Garantieerklärung (Europäische Union)	10

Einbauanweisung

Lieferumfang	11
Verwendungszweck	11
Vorschriften	11
Platzwahl	11
Einbau des Klimasystemes	11
Kaltluftverteilung und Umluft-Rückführung	12
Luftverteilung	12
Umluft-Rückführung	12
Montage des IR-Empfängers	13
Elektrischer Anschluss 230 V und Anschluss IR-Empfänger	13
Funktionsprüfung / Halterung für die IR-Fernbedienung	13

Verwendete Symbole



Einbau und Reparatur des Gerätes dürfen nur vom Fachmann durchgeführt werden.



Symbol weist auf mögliche Gefahren hin.



Hinweis mit Informationen und Tipps.

Sicherheitshinweise



Reparaturen dürfen nur vom Fachmann durchgeführt werden!

Zur Vermeidung von Transportschäden darf das Gerät nur nach Rücksprache mit dem Truma Servicezentrum Deutschland oder dem jeweiligen autorisierten Servicepartner versandt werden.

Vor dem Öffnen des Gehäuses muss die Spannung allpolig freigeschaltet werden.

Die Gerätesicherung 230 V, T 6,3 A H-Typ (träge, IEC 127) befindet sich auf der elektronischen Steuereinheit im Gerät und darf nur gegen eine baugleiche ausgetauscht werden.

Gerätesicherungen und Anschlussleitungen dürfen nur vom Fachmann ausgetauscht werden.

Zum Erlöschen von Gewährleistungs- und Garantieansprüchen sowie zum Ausschluss von Haftungsansprüchen führen insbesondere:

- Veränderungen am Gerät (einschließlich Zubehörteilen),
- Verwendung von anderen als Truma Originalteilen als Ersatz- und Zubehörteilen,
- das Nichteinhalten der Einbau- und Gebrauchsanweisung

Außerdem erlischt die Betriebserlaubnis des Gerätes und dadurch in manchen Ländern auch die Betriebserlaubnis des Fahrzeuges.

Der Kältekreislauf enthält das Kältemittel R 407C und darf nur **im Werk** geöffnet werden.

Der Luftaustritt sowie die Umluftansaugung dürfen keinesfalls behindert werden. Bitte beachten Sie dies, um eine einwandfreie Funktion Ihres Gerätes zu gewährleisten.

Die Öffnungen unter dem Fahrzeugboden müssen von Schmutz und Schneematsch freigehalten werden. Diese dürfen nicht im Spritzbereich der Räder liegen, evtl. Spritzschutz anbringen.

Wird der Fahrzeugboden mit **Unterbodenschutz** versehen, müssen alle unter dem Wagen befindlichen Öffnungen abgedeckt werden, damit der entstehende Spritznebel nicht ins Gerät gelangt und zu Funktionsstörungen führt. Nach Abschluss der Arbeiten Abdeckungen wieder entfernen.

Um Beschädigungen am Kompressor zu vermeiden, dürfen beim Betrieb des Gerätes während der Fahrt (z. B. mit Generator oder Spannungswandler) keine Steigungen oder Gefälle von mehr als 8 % befahren werden.

Keinen längeren Betrieb in Schräglage durchführen, da gegebenenfalls das entstehende Kondenswasser nicht ablaufen kann und im ungünstigen Fall ins Fahrzeug gelangt.

Für einen einwandfreien Betrieb und zur Vermeidung von Schäden dürfen bei der Spannungsversorgung nur Quellen mit reinem Sinusverlauf (z. B. Spannungswandler, Generator) und ohne Spannungsspitzen verwendet werden.

Beim Reinigen des Fahrzeugbodens ist sicherzustellen, dass beim Absprühen z. B. mit einem Hochdruckreiniger kein Wasser in die Bodenöffnungen des Gerätes gelangt.

Der Betrieb des Gerätes ist aus Sicherheitsgründen nur im geschlossenen Zustand zulässig, da nur dann der Schutz vor Verletzungen durch bewegliche Teile gewährleistet ist. Das Umreifungsband über dem Elektronikgehäuse darf nicht entfernt werden.

Hinweise zur Benutzung von Klimasystemen

- Das Klimasystem Saphir comfort RC ist für minimale Stromaufnahme ausgelegt. Prüfen Sie vor Inbetriebnahme dennoch, ob der Campingplatz ausreichend abgesichert ist (mindestens 6 A).
- Stellen Sie Ihr Fahrzeug möglichst im Schatten ab.
- Das Abdunkeln mit Jalousien und / oder einem Überdach reduziert die Wärmeeinstrahlung.
- Reinigen Sie Ihr Dach regelmäßig (verschmutzte Dächer heizen sich stärker auf).
- Lüften Sie Ihr Fahrzeug gründlich vor dem Betrieb des Gerätes, um die angestaute Warmluft aus dem Fahrzeug zu bringen.
- Achten Sie bei der Anbringung von Schürzen oder Ähnlichem auf ausreichende Öffnungen zur Ableitung der Versorgungsluft. Die Öffnung für die warme Abluft sollte nicht auf der Eingangsseite liegen.
- Um ein gesundes Raumklima zu erhalten, sollte der Unterschied zwischen Innen- und Außentemperatur nicht zu groß gewählt werden. Während des Betriebes wird die umgewälzte Luft gereinigt und getrocknet. Durch die Trocknung der schwül-feuchten Luft wird auch bei geringen Temperaturunterschieden ein angenehmes Raumklima erzeugt.
- Halten Sie während des Kühlbetriebes alle Türen und Fenster geschlossen.
- Volle Luftleistung an allen drei Öffnungen wird nur mit drei angeschlossenen Kaltluftrohren erreicht.
- Verwendung des Ausblaskanals (Art.- Nr. 40040-32500) ist nicht zulässig.
- Im Heizbetrieb Gebläsestufe „hoch“ nur zum schnellen Aufheizen benutzen, im Dauerbetrieb auf Gebläsestufe „mittel“ oder „niedrig“ stellen.

Gebrauchsanweisung

Vor Inbetriebnahme unbedingt Gebrauchsanweisung und „Sicherheitshinweise“ beachten! Der Fahrzeughalter ist dafür verantwortlich, dass die Bedienung des Gerätes ordnungsgemäß erfolgen kann.

i Mit einem mobilen Endgerät und der Truma App können Gebrauchsanweisungen im offline Modus angesehen werden. Die Gebrauchsanweisungen werden einmalig bei bestehender Funkverbindung heruntergeladen und auf dem mobilen Endgerät gespeichert.

Fernbedienung

i Die im Display angezeigten Symbole werden je nach Einstellung sichtbar.

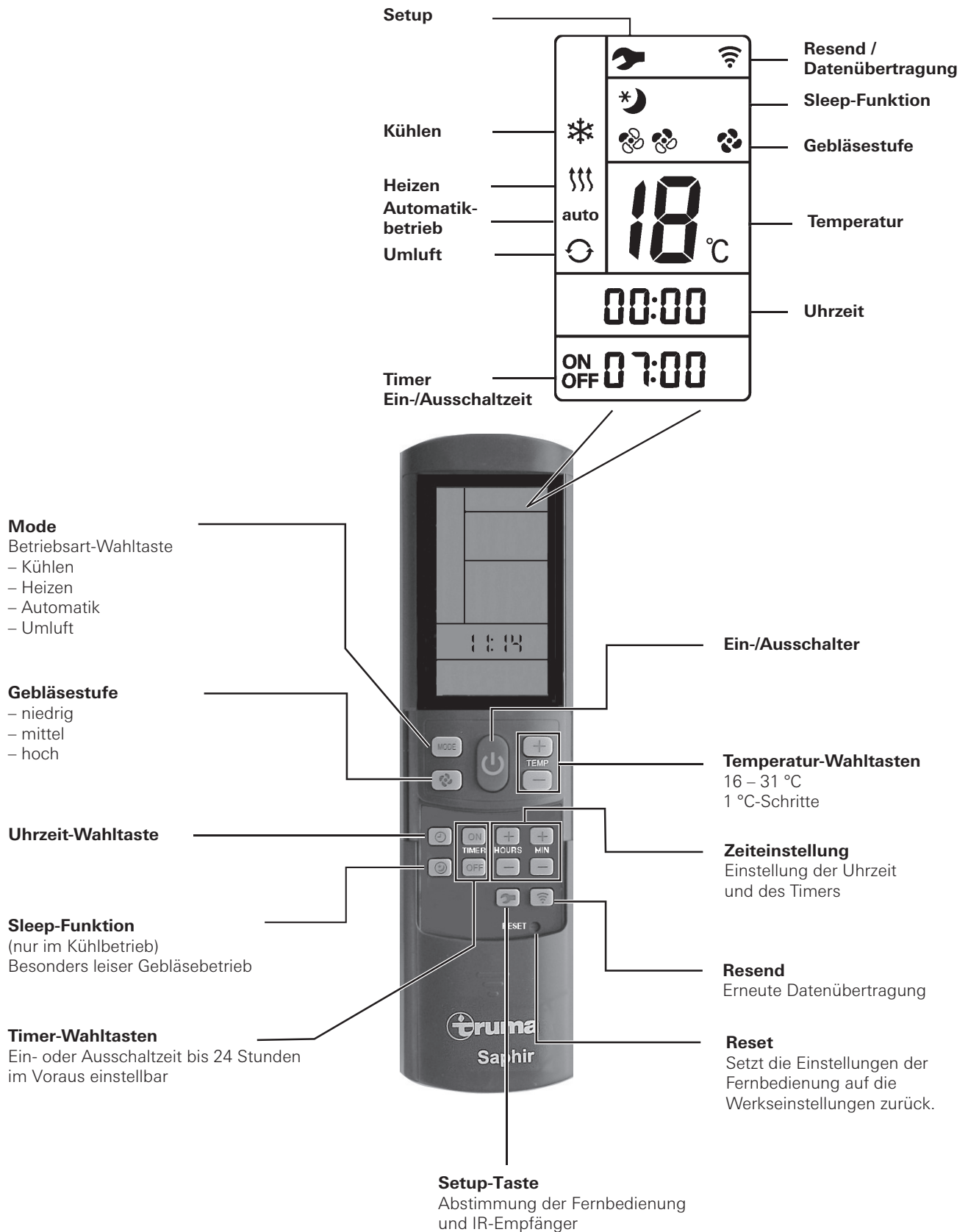

IR-Empfänger und Manuell Ein / Aus

Am IR-Empfänger befindet sich ein zusätzlicher Tastschalter (m), mit dem das Gerät (z. B. mit einem Kugelschreiber) auch ohne Fernbedienung ein- oder ausgeschaltet werden kann.

Wird das Gerät über diesen Tastschalter eingeschaltet, wird automatisch auf die Werkseinstellungen (Automatikbetrieb, 22 °C) zurück gesetzt.

IR-Empfänger / Funktionsanzeige



Bild 4

LED 1 blau – leuchtet – (Kühlbetrieb)
LED 1 blau – blinkt – (Kompressoranlauf Kühlbetrieb)

LED 2 gelb – leuchtet – (Heizbetrieb)
LED 2 gelb – blinkt – (Kompressoranlauf Heizbetrieb)

LED 3 rot – blinkt – (Daten werden übertragen)
LED 3 rot – leuchtet – (Störung)

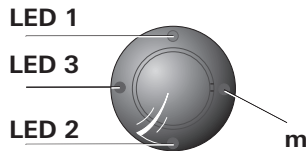
Rote LED leuchtet

Das Gerät zeigt eine Störung an. Gerät ausschalten, kurze Zeit warten und wieder einschalten. Leuchtet die rote LED weiterhin, wenden Sie sich an den Truma Service.

Inbetriebnahme

Vor dem Einschalten unbedingt darauf achten, dass die Absicherung der Stromversorgung des Campingplatzes (230 V / mindestens 6 A) ausreicht.

 Um eine Überhitzung des Stromeinspeisungskabels für das Freizeitfahrzeug (Mindestquerschnitt 3 x 2,5 mm²) zu vermeiden, muss die Kabeltrommel vollständig abgewickelt werden.

Zum Ausführen der einzelnen Schaltbefehle ist die Fernbedienung immer auf den Infrarot-Empfänger zu richten.

Vor dem ersten Einschalten muss die Fernbedienung auf den IR-Empfänger abgestimmt werden.

- Batterien einlegen (Polung beachten)
- Setup-Symbol blinkt
(wenn das Symbol nicht blinkt, Reset durchführen)
- Fernbedienung auf den IR-Empfänger richten
- die Setup-Taste drücken und gedrückt halten
- wenn die rote LED im IR-Empfänger blinkt, Setup-Taste loslassen.

Die Fernbedienung ist auf den IR-Empfänger abgestimmt, das Setup-Symbol erlischt und das Klimasystem startet im Umluftbetrieb, Gebläsestufe niedrig, kein Timer gesetzt.

Einschalten

Mit Taste „**Ein-/Ausschalter**“ der Fernbedienung das Klimasystem einschalten. Die zuletzt gewählten Einstellungen werden übernommen.

 Nach dem Einschalten läuft das Umluftgebläse. Der Kompressor schaltet sich spätestens nach 3 Minuten zu, die blaue (Kühlen) / gelbe (Heizen) LED blinkt.

Temperatur

Bei Bedarf mit „**Temperatur-Wahltasten**“ die gewünschte Raumtemperatur mit „+“ und „-“ verändern.

Mode

Die gewünschte Betriebsart durch ein- oder mehrmaliges Drücken der Taste „**MODE**“ auswählen.

- Kühlen
- Heizen
- Automatik (Kühl- oder Heizbetrieb abhängig von der eingestellten Raumtemperatur)
- Umluft

Ist im **Kühlbetrieb** die auf der Fernbedienung eingestellte Raumtemperatur erreicht, schaltet der Kompressor ab, die blaue LED im IR-Empfänger erlischt. Das Umluftgebläse läuft zur Ventilation weiter. Wird die eingestellte Raumtemperatur überschritten, schaltet das Gerät automatisch wieder auf Kühlbetrieb.

Ist im **Heizbetrieb** die auf der Fernbedienung eingestellte Raumtemperatur erreicht, schaltet der Kompressor ab, die gelbe LED im IR-Empfänger erlischt. Das Umluftgebläse läuft zur Ventilation weiter. Wird die eingestellte Raumtemperatur unterschritten, schaltet das Gerät automatisch wieder auf Heizbetrieb.

 Heizen unter 4 °C Außentemperatur ist nicht möglich. Zwischen 4 °C und 7 °C schaltet das Gerät kurzzeitig in Abtauvorgänge. Über 7 °C ist ein Heizbetrieb ohne Einschränkung gewährleistet.

 Um eine möglichst effektive Aufheizung des Innenraums bei niedrigen Temperaturen zu erreichen, läuft das Klimasystem bei Raumtemperaturen unter 12 °C in der Gebläsestufe „niedrig“. Sobald 12 °C erreicht sind, wechselt das Klimasystem automatisch in die an der Fernbedienung eingestellte Gebläsestufe.

Im **Automatikbetrieb** wird je nach Raumtemperatur der Kühl- oder Heizbetrieb, sowie die Gebläsestufe automatisch gewählt.

Im **Umluftbetrieb** wird die Innenluft umgewälzt und durch die Filter gereinigt. Es leuchten keine LED's im IR-Empfänger.

Gebläse

Die gewünschte Gebläsestufe durch ein- oder mehrmaliges Drücken der Taste „**Gebläsestufe**“ auswählen.

Gebläsestufe (im Automatikmode ohne Funktion):

- niedrig
- mittel
- hoch

Sleep-Funktion

Bei der „**Sleep-Funktion**“ (nur im Kühlbetrieb) läuft das Innengebläse mit niedriger Drehzahl und deshalb besonders leise.

Ausschalten

Zum Ausschalten „**Ein-/Ausschalter**“ auf der Fernbedienung drücken. Die Fernbedienung und das Gerät werden abgeschaltet.

 Wird das Klimasystem wieder eingeschaltet, so blinkt die blaue / gelbe LED. Es läuft das Umluftgebläse, der Kompressor schaltet sich spätestens nach 3 Minuten zu.

Uhrzeit

„**Uhrzeit-Wahltaste**“ drücken und mit den Tasten „Zeiteinstellung“ aktuelle Uhrzeit einstellen.

Die Uhrzeit wird immer im Display angezeigt.

Nach Batteriewechsel oder Zeitumstellung muss die Uhrzeit erneut eingestellt werden.

Timer ON / OFF

Mit der integrierten Schaltuhr kann die Ein-/Ausschaltzeit für das Klimasystem ab der aktuellen Uhrzeit für mindestens 15 Minuten bis maximal 24 Stunden im Voraus eingestellt werden.

Zum Programmieren das Gerät mit der Fernbedienung einschalten.

Die gewünschte Betriebsart und Raumtemperatur einstellen.

Danach mit „**TIMER-Wahltasten**“ TIMER ON oder TIMER OFF wählen. Mit den Tasten „**Zeiteinstellung**“ die gewünschte Ein-/Ausschaltzeit einstellen (15 Minuten – 24 Stunden) und mit TIMER ON bzw. TIMER OFF **bestätigen**.

Erneutes Drücken der entsprechenden Timertaste deaktiviert die Timer-Funktion.

Reset

Setzt durch Drücken (z. B. mit einem Kugelschreiber) die Einstellungen der Fernbedienung auf die Werkseinstellungen zurück. Setup-Symbol blinkt.

Resend

Die letzten Einstellungen werden nochmals gesendet.

Setup

Abstimmung der Fernbedienung auf das Klimasystem, das aktuell betrieben werden soll. Einstellungen werden auf „Umluft“, Gebläsestufe niedrig, kein Timer gesetzt.

Wartung

An der Geräte-Vorderseite befinden sich je ein Flusenfilter (n) und ein Partikelfilter (p) zur Reinigung der Raumluft.



Bild 5

Der Flusenfilter (n) muss in regelmäßigen Abständen, mindestens jedoch 2 mal im Jahr gereinigt und bei Bedarf gewechselt werden (Art.-Nr. 40090-64600).

Den Partikelfilter (p) empfehlen wir jährlich zu Beginn der Saison zu wechseln (Art.-Nr. 40090-58100).

Zum Wechseln der Filter die Kaltluftrohre vorher abziehen. Vor dem Entfernen des Flusenfilters (n) die Klammer (k) und den Sensor (s) mit Hilfe eines flachen Schraubendrehers lösen. Den Flusenfilter (n) an der oberen Kante an den Aussparungen leicht nach vorne ziehen und nach oben herausnehmen. Den Partikelfilter (p) anschließend nach vorne herausnehmen. Klammer und Sensor beim Zusammenbau an gleicher Position wieder befestigen.

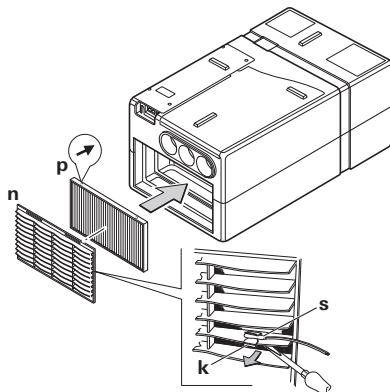

Bild 6

i Beim Einbau des Partikelfilters (p) müssen die aufgedruckten Pfeile zum Gerät zeigen – sie symbolisieren die Strömungsrichtung der Umluft. **Das Gerät niemals ohne Filter betreiben.** Ohne Filter kann der Verdampfer verschmutzen, was wiederum die Leistung des Gerätes beeinträchtigt!

Unter dem Fahrzeugboden befindet sich der Kondenswasserablauf. Damit das Kondenswasser frei abfließen kann, ist regelmäßig zu prüfen, ob der Ablauf frei von Schmutz, Laub oder Ähnlichem ist. **Wird dies nicht beachtet, kann Kondenswasser in das Fahrzeug gelangen!**

Fehlersuche

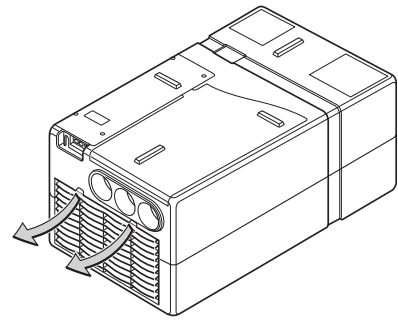
Ist die Reisemobil-/Wohnwagen-Zuleitung 230 V korrekt angeschlossen und sind die Sicherungen und Schutzschalter in Ordnung?

Fehler	Ursache / Maßnahme
Gerät kühlt nicht	<ul style="list-style-type: none"> – Abtauvorgang läuft / Warten bis Abtauvorgang beendet ist. – Die auf der Fernbedienung eingestellte Temperatur ist erreicht / Temperatur auf der Fernbedienung niedriger einstellen als die Raumtemperatur.
Gerät heizt nicht	<ul style="list-style-type: none"> – Abtauvorgang läuft (Außentemperatur zwischen 4 °C – 7 °C) / Gebläse niedriger einstellen – Außentemperatur unter 4 °C
Gerät kühlt ungenügend oder gar nicht	<ul style="list-style-type: none"> – Filter verschmutzt / Filter wechseln – Luftwege außen verschmutzt, versperrt / Luftwege freilegen
Feuchtigkeit an den Kaltluftrohren	– Hohe Luftfeuchtigkeit / Fenster und Türen schließen und Gebläsestufe hoch wählen
Fernbedienung funktioniert nicht	– Batterien der Fernbedienung überprüfen / Batterien gegebenenfalls tauschen
Gerät reagiert nicht auf Fernbedienungsbefehle	<ul style="list-style-type: none"> – Überprüfen ob sich zwischen Fernbedienung und IR-Empfänger Hindernisse befinden / Hindernisse gegebenenfalls beseitigen – Ist die Fernbedienung auf den IR-Empfänger abgestimmt / Fernbedienung auf den IR-Empfänger abstimmen

Sollten diese Maßnahmen nicht zur Störungsbehebung führen, wenden Sie sich bitte an den Truma Service.

Batteriewechsel der IR-Fernbedienung

Verwenden Sie bitte nur auslaufsichere Micro-Batterien, Typ LR 3, AM4, AAA, MN 2400 (1,5 V).

Auf der Rückseite der Fernbedienung befindet sich das Batteriefach.

Beim Einsetzen neuer Batterien Polarität Plus / Minus beachten!



Bild 7

! Leere, verbrauchte Batterien können auslaufen und die Fernbedienung beschädigen! Entfernen Sie die Batterien, wenn die Fernbedienung über einen längeren Zeitraum nicht benutzt wird.

i Beim Entfernen der Batterien bleibt die Abstimmung zwischen Fernbedienung und Klimasystem erhalten.

Kein Garantieanspruch für Schäden durch ausgelaufene Batterien.

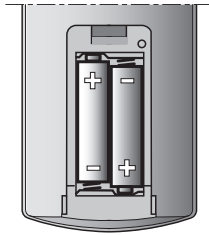
Entsorgung

Vor dem Entsorgen einer defekten Fernbedienung unbedingt die Batterien entfernen und korrekt entsorgen.

Das Gerät ist gemäß den administrativen Bestimmungen des jeweiligen Verwendungslandes zu entsorgen. Nationale Vorschriften und Gesetze (in Deutschland ist dies z. B. die Altfahrzeug-Verordnung) müssen beachtet werden.

Zubehör

Schalldämpfer zur Montage in das Kaltluftrohr, zur zusätzlichen Geräuschreduzierung innerhalb des Wohnraumes. (Art.-Nr. 40040-60100).



Bild 8

Die flexible Raumlufthansaugung ermöglicht die Montage des Klimasystemes in einen vom Innenraum abgeschlossenen Raum (z. B. Zwischenboden oder Heckgarage) und vermeidet das Ansaugen verunreinigter Luft. (Art.-Nr. 40090-59100).

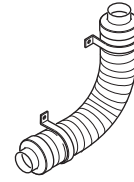

Bild 9

Truma CP plus

Digitales Bedienteil Truma CP plus mit Klimaautomatik für die iNet fähigen Truma Heizungen Combi und Truma Klimasysteme Aventa eco, Aventa comfort (ab Seriennummer 24084022 – 04/2013), Saphir comfort RC und Saphir compact (ab Seriennummer 23091001 – 04/2012)

- Funktion Klimaautomatik steuert automatisch Heizung und Klimasystem bis zur gewünschten Temperatur im Fahrzeug
- Erweiterbar mit der Truma iNet Box damit können alle TIN-Bus fähigen Truma Geräte auch über die Truma App gesteuert werden

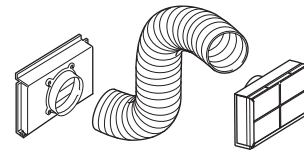

Bild 10

Truma iNet Box

Die Truma iNet Box zur einfachen Vernetzung der Truma Geräte und Steuerung mit Smartphone oder Tablet per App.

- Einfacher Einbau und Inbetriebnahme per Truma App
- Erweiterbar durch Updatefunktion und damit zukunftssicher



Bild 11

Technische Daten

Ermittelt in Anlehnung an EN 14511 bzw. Truma-Prüfbedingungen

Bezeichnung

Saphir comfort RC, Komfort-Luftkonditionierer

Anzahl der Baueinheiten

1

Abmessungen (L x B x H)

628 x 400 x 290 mm

Gewicht

ca. 23,5 kg

Spannungsversorgung

230 V – 240 V ~, 50 Hz

Maximale Kühlleistung

2,4 kW

Heizleistung

1,7 kW

Wirkleistungsaufnahme

0,98 kW

Anlaufstrom

20 A (150 ms)

Stromaufnahme

4,2 A / 35 °C

Schutzart

IP X5

Energy Efficiency Rate (EER)

2,4

Volumenstrom (Kaltluft)

max. 380 m³/h

Kältemittel

R 407C / 0,45 kg

Enthält vom Kyoto-Protokoll erfasste fluorierte Treibhausgase. Hermetisch geschlossen.

Treibhauspotential (GWP)

1774

CO₂-Äquivalent

798,3 kg

Kompressoröl

Diamond MA32, 300 cm³

Geräusch

je nach Einbausituation

Maximale Neigung des Fahrzeuges während des Betriebes

5° / 8 %

Einsatzgrenzen

+4 °C bis +43 °C

- Unter +16 °C verhindert im Kühlbetrieb ein Raumluftsensor den Betrieb des Kompressors.
- Ein Vereisungssensor verhindert unzulässige Eisbildung am Verdampfer.
- Ein Temperaturschalter verhindert zu hohen Strom und zu hohe Temperatur am Kompressor.



E24 10R-040991

Technische Änderungen vorbehalten!



Bild 12

Maße für den Einbau

Maße in mm.

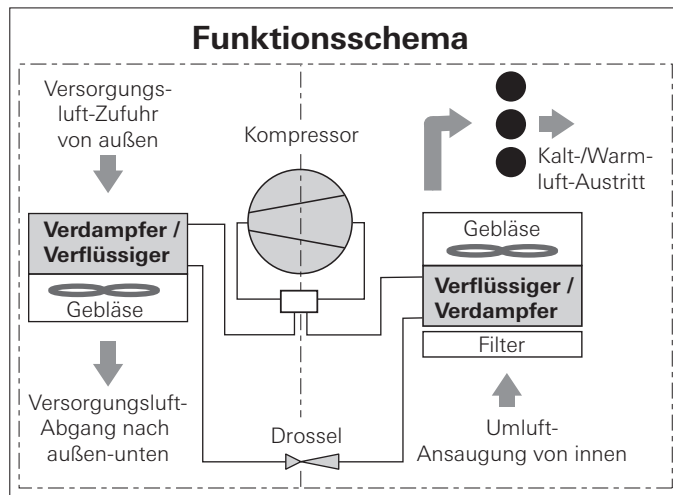

Bild 13

Hersteller-Garantieerklärung (Europäische Union)

1. Umfang der Herstellergarantie

Truma gewährt als Hersteller des Gerätes dem Verbraucher eine Garantie, die etwaige Material- und/oder Fertigungsfehler des Gerätes abdeckt.

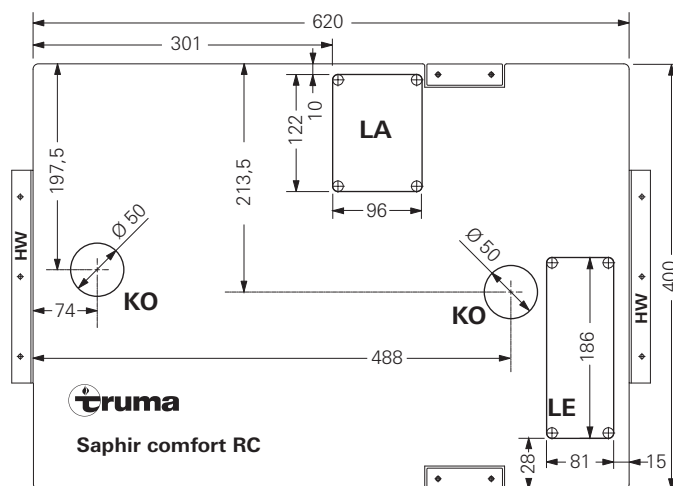
Diese Garantie gilt in den Mitgliedsstaaten der europäischen Union sowie in den Ländern Island, Norwegen, Schweiz und Türkei. Verbraucher ist die natürliche Person, die als erstes das Gerät vom Hersteller, OEM oder Fachhändler erworben hat und es nicht im Rahmen einer gewerblichen oder selbständigen beruflichen Tätigkeit weiterveräußert oder bei Dritten installiert.

Die Herstellergarantie gilt für die oben genannten Mängel, die innerhalb der ersten 24 Monate seit Abschluss des Kaufvertrages zwischen dem Verkäufer und dem Verbraucher eintreten. Der Hersteller oder ein autorisierter Servicepartner wird solche Mängel durch Nacherfüllung, das heißt nach seiner Wahl durch Nachbesserung oder Ersatzlieferung, beseitigen. Defekte Teile gehen in das Eigentum des Herstellers bzw. des autorisierten Servicepartners über. Sofern das Gerät zum Zeitpunkt der Mangelanzeige nicht mehr hergestellt wird, kann der Hersteller im Fall einer Ersatzlieferung auch ein ähnliches Produkt liefern.

Leistet der Hersteller Garantie, beginnt die Garantiefrist hinsichtlich der reparierten oder ausgetauschten Teile nicht von neuem, sondern die alte Frist läuft für das Gerät weiter. Zur Durchführung von Garantiearbeiten sind nur der Hersteller selbst oder ein autorisierter Servicepartner berechtigt. Die im Garantiefall anfallenden Kosten werden direkt zwischen dem autorisierten Servicepartner und dem Hersteller abgerechnet. Zusätzliche Kosten aufgrund erschwelter Aus- und Einbaubedingungen des Gerätes (z. B. Demontage von Möbel- oder Karosserieteilen) sowie Anfahrtskosten des autorisierten Servicepartners oder Herstellers können nicht als Garantieleistung anerkannt werden.

Weitergehende Ansprüche, insbesondere Schadensersatzansprüche des Verbrauchers oder Dritter, sind ausgeschlossen. Die Vorschriften des Produkthaftungsgesetzes bleiben unberührt.

Die geltenden gesetzlichen Sachmängelansprüche des Verbrauchers gegenüber dem Verkäufer im jeweiligen Erwerbsland bleiben durch die freiwillige Garantie des Herstellers unberührt. In einzelnen Ländern kann es Garantien geben, die durch die jeweiligen Fachhändler (Vertragshändler, Truma Partner) ausgesprochen werden. Diese kann der Verbraucher direkt über seinen Fachhändler, bei dem er das Gerät gekauft hat, abwickeln. Es gelten die Garantiebedingungen des Landes, in dem der Ersterwerb des Gerätes durch den Verbraucher erfolgt ist.

2. Ausschluss der Garantie

Der Garantieanspruch besteht **nicht**:

- infolge unsachgemäßer Verwendung entgegen dem bestimmungsmäßigen Verwendungszweck
- infolge unsachgemäßer Installation, Montage oder Inbetriebnahme entgegen der Gebrauchs- und Einbauanweisung
- infolge unsachgemäßem Betrieb oder Bedienung entgegen der Gebrauchs- und Einbauanweisung, insbesondere bei Missachtung von Wartungs-, Pflege- und Warnhinweisen
- wenn Reparaturen, Installationen oder Eingriffe von nicht autorisierten Partnern durchgeführt werden
- für Verbrauchsmaterialien, Verschleißteile und bei natürlicher Abnutzung
- wenn das Gerät mit Ersatz-, Ergänzungs- oder Zubehörteilen versehen wird, die keine Originalteile des Herstellers sind und dadurch ein Mangel verursacht wird
- infolge von Schäden durch Fremdstoffe (z. B. Öle, Weichmacher im Gas), chemische oder elektrochemische Einflüsse im Wasser oder wenn das Gerät sonst mit ungeeigneten Stoffen in Berührung gekommen ist (z. B. chemische Produkte, ungeeignete Reinigungsmittel)

- infolge von Schäden durch anormale Umwelt- oder sachfremde Betriebsbedingungen
- infolge von Schäden durch höhere Gewalt oder Naturkatastrophen, sowie durch andere Einflüsse die nicht von Truma zu verantworten sind
- infolge von Schäden, die auf unsachgemäßen Transport zurückzuführen sind

3. Geltendmachung der Garantie

Die Garantie ist bei einem autorisierten Servicepartner oder beim Truma Servicezentrum geltend zu machen. Alle Adressen und Telefonnummern finden Sie unter www.truma.com im Bereich „Service“.

Um einen reibungslosen Ablauf zu gewährleisten, bitten wir bei Kontaktaufnahme die folgenden Informationen bereit zu halten:

- detaillierte Mangelbeschreibung
- Seriennummer des Gerätes
- Kaufdatum

Der autorisierte Servicepartner oder das Truma Servicezentrum legen jeweils die weitere Vorgehensweise fest. Um eventuelle Transportschäden zu vermeiden, darf das betroffene Gerät nur nach vorheriger Rücksprache mit dem autorisierten Servicepartner oder dem Truma Servicezentrum versendet werden.

Wenn der Garantiefall vom Hersteller anerkannt wird, übernimmt der Hersteller die Transportkosten. Liegt kein Garantiefall vor, wird der Verbraucher entsprechend informiert und die Reparatur- und Transportkosten gehen zu seinen Lasten. Von Einsendungen ohne vorherige Rücksprache bitten wir abzusehen.

Einbauanweisung



Einbau und Reparatur des Gerätes dürfen nur vom Fachmann durchgeführt werden. Vor Beginn der Arbeiten Einbauanweisung sorgfältig durchlesen und befolgen!

Lieferumfang

- 1 Saphir comfort RC
- 1 Fernbedienung mit Batterien
- 1 IR-Empfänger
- 4 Befestigungswinkel mit Schrauben, 1 Spanngurt
- 2 Kondensatabläufe
- 2 Bodengitter
- 1 Einbauschablone
- 1 Gebrauchsanweisung / Einbauanweisung

Verwendungszweck

Dieses Gerät wurde für den Einbau in Motorcaravans und Caravans konstruiert und ist für die Nutzung im privaten Bereich vorgesehen.

Vorschriften

Zum Erlöschen von Gewährleistungs- und Garantieansprüchen sowie zum Ausschluss von Haftungsansprüchen führen insbesondere:

- Veränderungen am Gerät (einschließlich Zubehörteilen),
- Verwendung von anderen als Truma Originalteilen als Ersatz- und Zubehörteile,
- das Nichteinhalten der Einbau- und Gebrauchsanweisung

Platzwahl

Das Gerät grundsätzlich so einbauen, dass es für Servicearbeiten jederzeit gut zugänglich ist und leicht aus- und eingebaut werden kann.

i Die Länge der 2 Anschlusskabel (Netz- und IR-Empfängerkabel) muss in engen Einbausituationen so gewählt werden, dass die Anlage mit angeschlossenem Kabel herausgezogen und der Deckel geöffnet werden kann.



Bild 14

i Um eine gleichmäßige Kühlung des Fahrzeuges zu erzielen, muss das Klimasystem **zentral** in einem Staukasten oder Ähnlichem so montiert werden, dass die Kaltluft gleichmäßig im Wohnwagen oder Reisemobil verteilt wird.

Das Klimasystem wird am Boden montiert, der eben und glatt sein muss. Gegebenenfalls muss z. B. bei Riffelböden der Lufteintritt (LE), Luftaustritt (LA) und die Stützen (11) mit zusätzlichen Abdichtungen versehen werden.

Die zu kühlende Raumluft wird über Öffnungen mit einer Gesamtfläche von min. 300 cm² vom Gerät aus dem Fahrzeug-Innenraum wieder angesaugt.

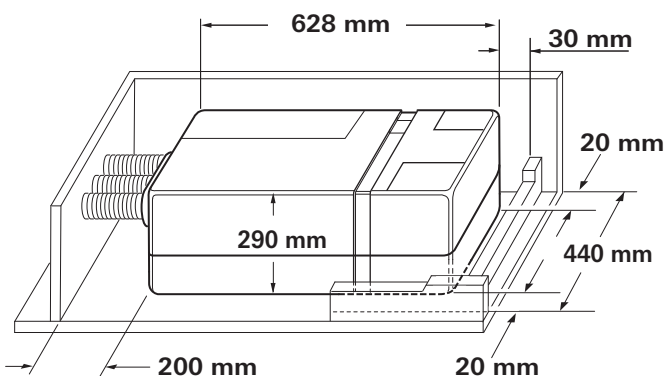
! Die umgewälzte Luft wird beim Betrieb des Gerätes gereinigt und getrocknet. Deshalb muss bei Montage in außenliegenden Stauräumen (z. B. doppelten Böden) mit geeigneten Maßnahmen sichergestellt werden, dass die zu kühlende Luft aus dem Fahrzeug-Innenraum angesaugt wird. Die Ansaugung von Außenluft kann die Wirkung des Klimasystems stark beeinträchtigen.

Das Gerät möglichst so platzieren, dass der Fahrzeugrahmen zwischen dem Lufteintritt (LE) und Luftaustritt (LA) liegt.

Die Einbauschablone in den für den Einbau vorgesehenen Staukasten einlegen und die Platzverhältnisse für die Bodenöffnungen prüfen. Das Klimasystem muss seitlich einen Mindestabstand von 20 mm und an der hinteren Seite 30 mm zu Wänden bzw. Möbelbauteilen haben, um eine Schallübertragung während des Betriebs zu vermeiden. Auf der Vorderseite beträgt der Mindestabstand 200 mm, um das Wechseln des Flusen-/Partikelfilters zu ermöglichen.

! Die Öffnungen im Fahrzeugboden müssen frei zugänglich sein und dürfen nicht durch dahinter liegende Rahmenteile oder Ähnliches verdeckt werden! Sie dürfen nicht im Spritzbereich der Räder liegen, evtl. Spritzschutz anbringen.

Einbau des Klimasystemes

Einbauschablone in den Stauraum einlegen und fixieren.

Die Befestigungslöcher für die 2 Haltewinkel (2 – HW) und für die 2 seitlichen Befestigungswinkel (3) markieren.



Bild 15

Die Bodenöffnung „LE“ für die Versorgungsluft-Zufuhr, „LA“ für den Versorgungsluft-Abgang und „KO“ für die Kondenswasserabläufe markieren.

Schablone herausnehmen und die angezeichneten Bodenöffnungen ausschneiden.

Vor dem Bohren immer auf dahinter liegende bzw. verdeckt verlegte Kabel, Gasleitungen, Rahmenteile oder Ähnliches achten!

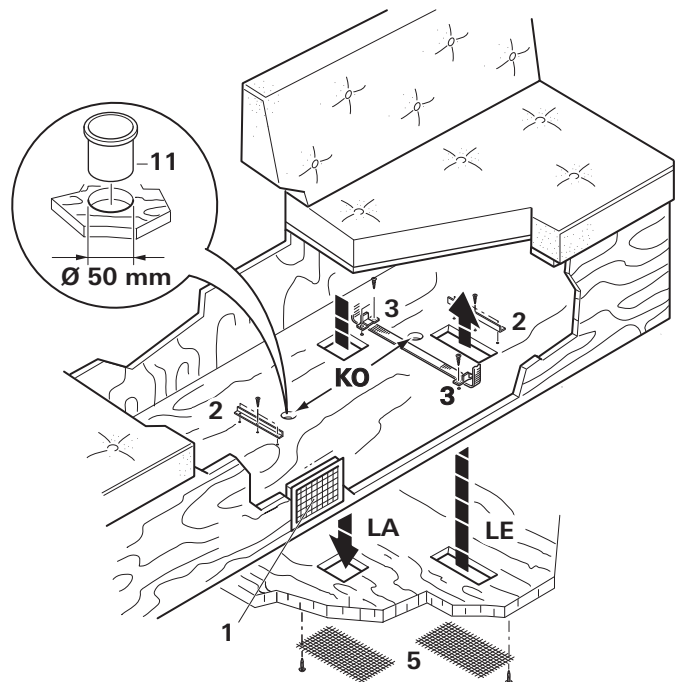
Anschließend die Schnittflächen an den Öffnungen im Fahrzeugboden mit Unterbodenschutz versiegeln.

Die 2 seitlichen Befestigungswinkel (3) mit je 2 Schrauben und die 2 Haltewinkel (2 – HW – Schenkel muss nach außen zeigen!) mit je 3 Schrauben festschrauben.

Die Stützen (11) für Kondenswasserablauf (KO) von oben einsetzen.

Die Stützen (11) für den Kondenswasserablauf von unten umlaufend mit Karosseriedichtmittel abdichten.

i Bei der Montage des Gerätes unbedingt darauf achten, dass die Stützen (11) des Kondenswasserablaufes sich in der Aussparung am Geräteboden befinden. Sonst besteht die Gefahr, dass Wasser in den Innenraum gelangt! Um eine einwandfreie Luftzirkulation zu gewährleisten, müssen die Öffnungen im Geräte- und Fußboden genau übereinander liegen. Wird dies nicht beachtet, ist eine einwandfreie Funktion des Gerätes nicht gewährleistet!



Bild 16

Das Spannband (4) durch die 2 Befestigungswinkel (3) führen – Spannband zeigt mit der Schrift zum Boden.

Klimasystem in den Stauraum zwischen die Haltewinkel (2 – HW) und die Befestigungswinkel (3) setzen. Klimasystem mit dem Spannband (4) befestigen. Dabei darauf achten, dass das Spannband in den dafür vorgesehenen Aussparungen am Gerät liegt. Das Spannband (4) gemäß der Abbildung durch die Schnalle (6) führen und festziehen.

! Das Klimasystem muss **allseitig** mit den beiliegenden Winkeln befestigt werden, um ein unbeabsichtigtes Verrutschen bei kräftigen Bewegungen (z. B. starkem Bremsen) zu vermeiden.

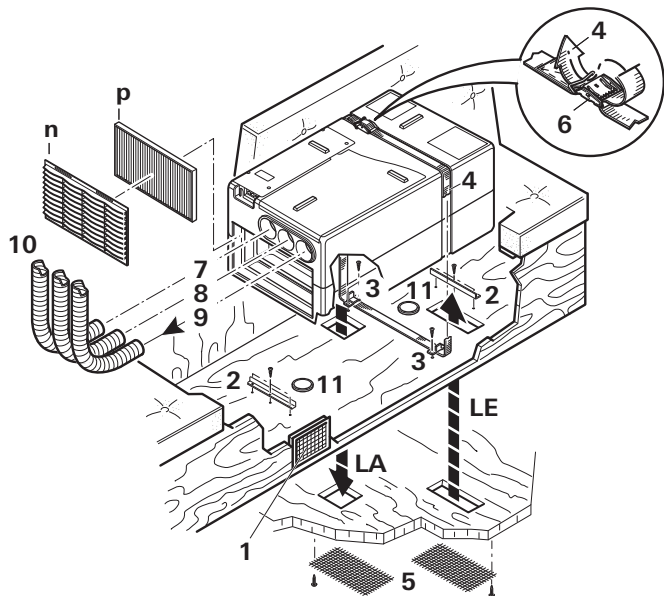
Die beiden Bodengitter (5) für „LE“ und „LA“ von unten am Fahrzeugboden mit geeigneten Schrauben oder Klammern (nicht im Lieferumfang) befestigen.

Kaltluftverteilung und Umluft-Rückführung

Luftverteilung

i Für den Heiz- / Kühlbetrieb werden die gleichen Rohre (Kaltluftrohre) verwendet.

An alle drei Kaltluftauströmer des Gerätes (7, 8 + 9) muss je ein Kaltluftrohr KR 65 Ø 65 mm (10) mit mindestens einem Auslass angeschlossen werden.

Die Kaltluftrohre (10) in die Kaltluftauströmer am Gerät schieben und zu den Luftaustrittsdüsen verlegen. Auf einen festen Sitz der Kaltluftrohre in den Kaltluftausströmern achten. Als Zubehör bietet Truma zur Geräuschreduzierung einen Schalldämpfer zur Montage in das Kaltluftsystem an (Art.-Nr. 40040-60100).

Als Ausströmer für die Luft in den Fahrzeuginnenraum eignen sich die Schwenkdüse SCW 2 (schwarz – Art.-Nr. 39971-01 oder beige – Art.-Nr. 39971-02), das Endstück EN-O (Art.-Nr. 40171-07) mit dem Lammelleneinsatz LA (Art.-Nr. 40721-01/02/03/04/05) oder der Rechtecklüfter RL (Art.-Nr. 40280-01) mit dem Anschlussstück ANH (Art.-Nr. 40290-02).

Wichtige Hinweise

Die Kaltluftverteilung wird für jeden Fahrzeugtyp individuell im Baukastenprinzip ausgelegt. Dafür steht ein reichhaltiges Zubehör-Programm zur Verfügung.

Um eine bestmögliche Kühlleistung zu erzielen, empfehlen wir:

- Die Kaltluftrohre möglichst kurz und geradlinig zu den Luftaustrittsdüsen zu verlegen.
- Insgesamt maximal 15 m Kaltluftrohr zur Kaltluftverteilung zu verwenden.
- Das längste Kaltluftrohr (max. 8 m) mit dem rechten Kaltluftausströmer (9) zu verbinden, da dieser den höchsten Luftdurchsatz hat.
- Zur Vermeidung von Kondenswasser die Kaltluftrohre nicht in der Nähe von zuströmender Außenluft (oder hinter dem Kühlschrank) verlegen.

Umluft-Rückführung

Die Umluft wird vom Gerät wieder angesaugt, entweder durch ein zusätzliches rechteckiges Luftgitter (1 – Art.-Nr. 40040-29200) oder durch 3 runde Luftgitter (Art.-Nr. 40040-20400) z. B. in der Staukastenwand, oder über mehrere kleinere Öffnungen mit einer Gesamtfläche von mindestens 300 cm².

Wichtiger Hinweis

Für einen einwandfreien Luftaustausch muss die Belüftung vom Fahrzeug-Innenraum zum Einbauraum in unmittelbarer Nähe des Gerätes angebracht werden. Gegebenenfalls sind Abdeckungen anzubringen, damit die Umluft-Rückführung nicht durch verstaute Gegenstände beeinträchtigt werden kann.

i Ist der Einbau in unmittelbarer Nähe nicht möglich, bietet Truma als Zubehör eine flexible Raumluftansaugung an (Art.-Nr. 40090-59100).

Montage des IR-Empfängers

Der Empfänger (12) wird vorzugsweise am Kleiderschrank so montiert, dass die Fernbedienung ungehindert darauf gerichtet werden kann (Länge des Anschlusskabels 3 m). Bei Bedarf ist eine Kabelverlängerung von 3 m lieferbar (Art.-Nr. 40090-89100).

i Ist eine Unterputzmontage des Empfängers nicht möglich, liefert Truma auf Wunsch einen Aufputzrahmen (13) – Art.-Nr. 40000-52600 – als Zubehör.

Loch Ø 55 mm bohren. Das IR-Empfängerkabel (17) nach hinten durchführen und Empfänger mit 4 Schrauben (14 – nicht im Lieferumfang) befestigen. Anschließend Abdeckrahmen (15) aufstecken und das Kabel (17) zum Klimasystem verlegen.



Bild 17

i Als Abschluss zu den Abdeckrahmen liefert Truma als Zubehör Seitenteile (16) in 8 verschiedenen Farben (bitte fragen Sie Ihren Händler).

Elektrischer Anschluss 230 V und Anschluss IR-Empfänger

! Der elektrische Anschluss 230 V darf nur vom Fachmann (in Deutschland z. B. nach VDE 0100, Teil 721 oder IEC 60364-7-721) durchgeführt werden. Die hier abgedruckten Hinweise sind keine Aufforderung an Laien, den elektrischen Anschluss herzustellen, sondern dienen dem von Ihnen beauftragten Fachmann als zusätzliche Information!

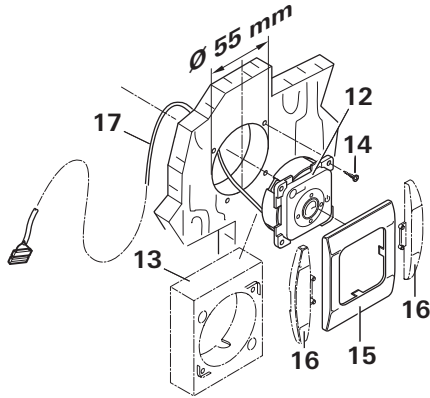
Die Verbindung zum Netz durch das 150 cm lange Anschlusskabel (20) an eine im Fahrzeug mit 10 A abgesicherte Leitung herstellen.

Unbedingt auf sorgfältigen Anschluss mit den richtigen Kabelfarben achten!



Bild 18

Stecker des IR-Empfängerkabels (17) in die Steckerbuchse (19) einstecken.

i Der Anschluss (18) ist ein Com-Anschluss zur Kommunikation und wird zum Betrieb des Gerätes nicht benötigt.

Die Kabel müssen so viel Spiel haben, dass das Gerät mit angeschlossenen Kabeln aus dem Zwischenboden herausgezogen werden kann. Alle Kabel müssen mit Schellen gesichert werden!

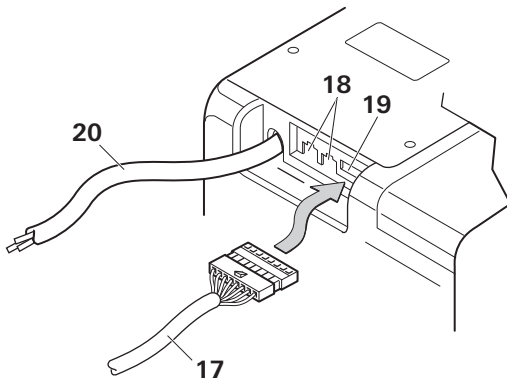
Für Wartungs- bzw. Reparaturarbeiten muss fahrzeugseitig eine Trennvorrichtung zur allpoligen Trennung vom Netz mit mindestens 3,5 mm Kontaktabstand vorhanden sein.

Funktionsprüfung / Halterung für die IR-Fernbedienung

Die Halterung für die IR-Fernbedienung möglichst in der Nähe des IR-Empfängers (12) positionieren, um den Betrieb des Klimasystemes zu ermöglichen, ohne die Fernbedienung aus der Halterung zu entnehmen.

Abschließend müssen gemäß der Gebrauchsanweisung sämtliche Funktionen des Gerätes geprüft werden.

Die Gebrauchsanweisung ist dem Fahrzeughalter auszuhändigen.

Table of contents

Symbols used	14
Safety instructions	14
Notes on using air conditioning systems	15

Operating instructions

Remote control	16
IR receiver and manual on / off	17
IR receiver / function indicator	17
Red LED illuminated	17
Start-up	17
Switching on	17
Temperature	17
Mode	17
Fan	17
Sleep function	17
Switching off	17
Time	17
Timer ON / OFF	18
Reset	18
Resend	18
Setup	18
Maintenance	18
Troubleshooting	18
IR remote control battery change	19
Disposal	19
Accessories	19
Technical data	20
Installation dimensions	20
Manufacturer's Warranty (European Union)	21

Installation instructions

Scope of delivery	22
Intended use	22
Regulations	22
Selecting a location	22
Installing the air conditioning system	22
Cold air distribution and circulated air return	23
Air distribution	23
Circulated air return	23
Installing the IR receiver	24
230 V electrical connection and connection of IR receiver	24
Function test / IR remote control mounting	24

Symbols used



The device must only be installed and repaired by an expert.



Symbol indicates a possible hazard.



Note containing information and tips.

Safety instructions



Repairs may only be carried out by an expert!

To avoid transportation damage, the device may only be dispatched if the Truma Service Centre in Germany or the respective authorised service partner has been consulted beforehand.

The power supply must be disconnected from the mains (all poles) before opening the housing.

The 230 V, T 6.3 A H-type (slow, IEC 127) device fuse can be found on the electronic control unit in the device, and must always be replaced with an identical fuse.

The device fuses and connection cables must only be replaced by experts.

Guarantee claims, warranty claims and acceptance of liability will be ruled out in the event of the following:

- Modifications to the device (including accessories)
- Failure to use original Truma parts as replacement parts and accessories
- Failure to follow the installation and operating instructions

This may also invalidate the device operating permit, which in many countries also denotes cancellation of the vehicle operating permit.

The refrigerant circuit contains R 407C refrigerant and must only be opened **in the factory**.

The air outlet and the circulated air intake must not be obstructed under any circumstances. This is essential in order to ensure that your device operates correctly.

The openings beneath the floor of the vehicle must be kept free of dirt and slush. These openings must not be within the range of the wheel spray – fit splash guard if necessary.

If **underbody protection** is being applied to the floor of the vehicle, all openings beneath the vehicle must be covered so that the spray mist that is created does not penetrate the device and cause malfunctions. Remove covers again when the work is complete.

In order to avoid damage to the compressor, no uphill or downhill slopes with an incline of more than 8 % must be driven on when the device is being operated while driving (e.g. with generator or voltage converter).

Do not operate the device for long periods with the vehicle at an angle, since the condensation that is produced may not be able to run away and may penetrate the vehicle under unfavourable circumstances.

In order to ensure that the equipment works properly and to avoid damage, only power supply sources with a purely sinusoidal waveform (e.g. voltage converter, generator) and without voltage peaks must be used.

When the floor of the vehicle is being cleaned, it must be ensured that no water penetrates the openings in the base of the device when spraying with a high-pressure cleaner, for example.

For safety reasons the device must always be closed during operation, since this is the only way to ensure that no injuries are caused by moving parts. Then strap around the electronic housing must not be removed.

Notes on using air conditioning systems

- The Saphir comfort RC air conditioning system is designed for minimal power consumption. You should still check whether the camp site has adequate fuse protection (min. 6 A) before starting the equipment up.
- Park the vehicle in the shade if possible.
- Darkening with shutters and / or a canopy reduces the amount of heat radiation.
- Clean your roof at regular intervals (dirty roofs heat up more than clean roofs).
- The vehicle must be properly ventilated before starting the equipment in order to remove accumulated warm air from the vehicle.
- When aprons or the like are being fitted, please ensure that adequate openings are present for dissipating the supply air. The opening for the warm outgoing air should not be at the inlet side.
- In order to obtain a healthy room climate, the difference between the inside and outside temperatures should not be too great. The recirculated air is cleaned and dried during operation. A pleasant room climate is produced by drying the moist air, even if the temperature difference is minimal.
- Keep all doors and windows closed when in cooling mode.
- Full ventilation power can only be achieved at all three openings if three cold air ducts are connected.
- The blow-out duct (part no. 40040-32500) must not be used.
- When in heating mode, only use “high” fan level for rapid heating. Set to “medium” or “low” during continuous operation.

Operating instructions

Always observe the operating instructions and the "Safety instructions" prior to starting! The vehicle owner is responsible for correct operation of the appliance.

i Operating instructions can be viewed in offline mode with a mobile device and the Truma App. Download the operating instructions when you have a WiFi connection and save them on your mobile device.

Remote control

i The symbols in the display are visible depending on the settings.

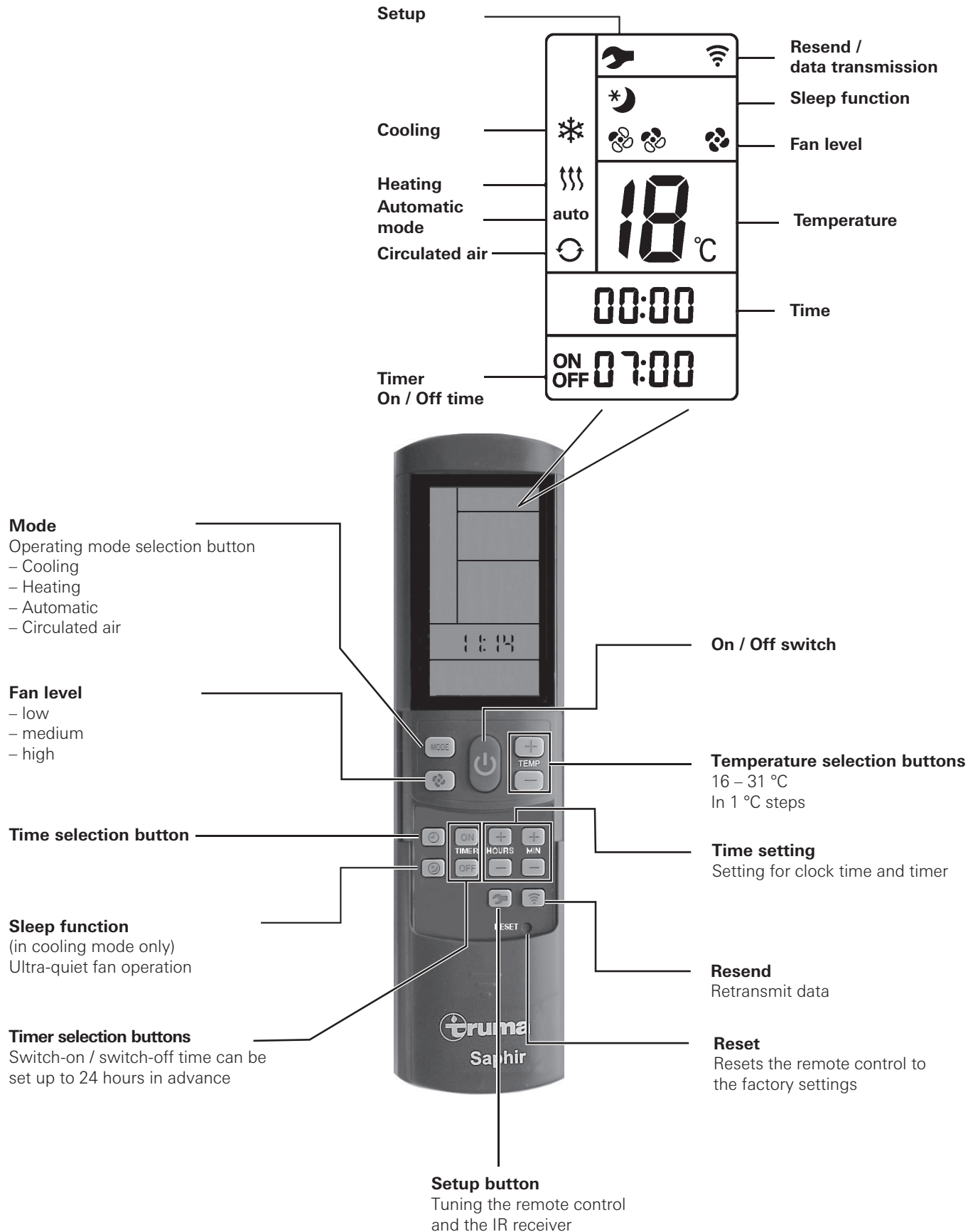

Fig. 3

IR receiver and manual on / off

There is an additional pushbutton on the IR receiver (m), with which the unit can also be switched on and off without the remote control (e.g. with a ballpoint pen).

If the unit is switched on using this pushbutton, the system is automatically reset to the factory settings (automatic mode 22 °C).

IR receiver / function indicator

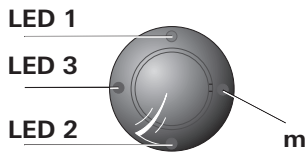

Fig. 4

LED 1 blue – illuminated – (cooling mode)
LED 1 blue – flashing – (cooling mode compressor start-up)

LED 2 yellow – illuminated – (heating mode)
LED 2 yellow – flashing – (heating mode compressor start-up)

LED 3 red – flashing – (data transfer in progress)
LED 3 red – illuminated – (fault)

Red LED illuminated

Device indicating fault. Switch device off, wait for a short time and switch on again. If red light stays on, contact Truma Service.

Start-up

Before switching on, be sure to check that the camp site power supply fusing is sufficient for (230 V / min. 6 A).

 In order to prevent the power cable of the recreational vehicle from overheating (minimum cross-section 3 x 2.5 mm²) the cable drum must be fully unwound.

The remote control must always be pointed at the infra-red receiver in order to perform the individual switching commands.

Before switching on for the first time, the remote control must be tuned to the IR receiver.

- Insert batteries (pay attention to polarity)
- Setup symbol flashes
(if symbol does not flash, perform Reset)
- Point remote control at IR receiver
- Press Setup button and hold down
- When red LED in IR receiver flashes, release Setup button.

The remote control is tuned to the IR receiver, the Setup symbol goes off and the air conditioning system starts in circulated air mode, at low fan level and with no timer set.

Switching on

Switch on the air conditioning system using the **“On / Off switch”** of the remote control. The previous settings are taken over.

 The circulated air fan runs after switching on. The compressor switches itself on after no more than 3 minutes, and the blue (cooling) / yellow (heating) LED flashes.

Temperature

If necessary, use the **“Temperature selection buttons”** to set the required room temperature with **“+”** and **“-”**.

Mode

Select the required operating mode by pressing the **“MODE”** button one or more times.

- Cooling
- Heating
- Automatic (cooling or heating mode depending on the room temperature setting)
- Circulated air

When the room temperature that was selected using the remote control is reached in **cooling mode**, the compressor switches off and the blue LED in the IR receiver goes off. The circulated air fan continues to run in order to provide ventilation. If the room temperature setting is exceeded, the device automatically reverts to cooling mode.

When the room temperature that was selected using the remote control is reached in **heating mode**, the compressor switches off and the yellow LED in the IR receiver goes off. The circulated air fan continues to run in order to provide ventilation. If the temperature drops below the room temperature setting, the device automatically switches to heating mode.

 Heating is not possible if the outside temperature is less than 4 °C. At a temperature of between 4 °C and 7 °C, the device briefly switches to thawing operation. Heating mode is unrestrictedly available at temperature above 7 °C.

 In order to achieve interior heating that is as effective as possible at low temperatures, the air conditioning system operates at the **“low”** level at room temperatures of less than 12 °C. As soon as 12 °C is reached, the air conditioning system automatically switches to the fan setting selected on the remote control.

In **automatic mode**, cooling / heating mode and the fan level are selected automatically depending on the room temperature.

In **circulated air mode**, the interior air is recirculated and cleaned by the filters. No LEDs illuminate in the IR receiver.

Fan

Select the required fan level by pressing the **“Fan level”** button one or more times.

Fan level (not functional in automatic mode):

- low
- medium
- high

Sleep function

In **“Sleep function”** (cooling mode only), the internal fan operates at slow speed and therefore particularly quietly.

Switching off

To switch off, press the **“On / Off switch”** on the remote control. The remote control and the device are switched off.

 If the air conditioning system is switched on again, the blue / yellow LED flashes. The circulated air fan runs, and the compressor switches on after no more than 3 minutes.

Time

Press **“Time selection button”** and set current time using the **“Time setting”** buttons.

The time always appears on the display.

The time must be reset after changing the batteries or after a daylight saving time change.

Timer ON / OFF

The On / Off time of the air conditioning system can be set in advance for a minimum of 15 minutes to a maximum of 24 hours, starting from the current time, using the integrated timer.

The device must be switched on using the remote control in order to program it.

Set required operating mode and room temperature.

Then select **TIMER ON** or **TIMER OFF** using the **"TIMER selection buttons"**. Set the required On / Off time using the **"Time setting"** buttons (15 minutes to 24 hours) and **confirm** with **TIMER ON** or **TIMER OFF**.

Pressing the relevant timer button again deactivates the timer function.

Reset

Resets the settings of the remote control to the factory settings when pressed using a ballpoint pen, for example. Setup symbol flashes.

Resend

The previous settings are resent.

Setup

Tune the remote control to the air conditioning system that is going to be operated. Settings set to "Circulated air", fan level low, no timer set.

Maintenance

There is a fluff filter (n) and a particle filter (p) on the front of the device for cleaning the room air.

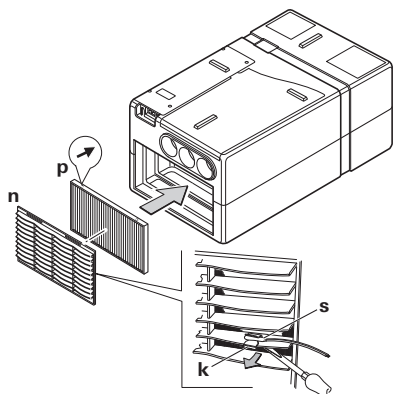

Fig. 5

The fluff filter (n) must be cleaned at regular intervals (at least 2 x per annum) and changed if required (part no. 40090-64600).

We recommend replacing the particle filter (p) every year at the beginning of the season (part no. 40090-58100).

The cold air ducts must be removed before replacing the filters. Before replacing the fluff filter (n), release the clip (k) and the sensor (s) using a flat-bladed screwdriver. Pull the fluff filter (n) a little way forward at the recesses at the top edge and remove from above. Then remove particle filter (p) from the front. Re-fit the clip and the sensor in the same position during assembly.

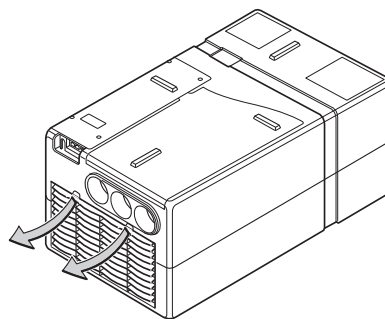

Fig. 6

i When installing the particle filter (p) the printed arrows must point towards the device – they indicate the circulated air flow direction. **Never operate the device without a filter.** Operating the device without a filter can cause evaporator coil soiling, which can have a detrimental effect on the performance of the device!

The condensation drain is under the floor of the vehicle. In order to allow the condensation to drain away freely, check whether the drain is free of dirt, leaves and the like at regular intervals. **Failure to do this may allow condensation to penetrate the vehicle!**

Troubleshooting

Is the motor home / caravan 230 V power supply lead properly connected, and are the fuses and circuit breakers OK?

Fault	Cause / Remedy
Device not cooling	<ul style="list-style-type: none"> – Thawing process in progress / wait until thawing procedure is complete. – The temperature set on the remote control has been reached / set temperature on remote control to less than room temperature.
Device not heating	<ul style="list-style-type: none"> – Thawing process in progress (outside temperature between 4 °C – 7 °C) / adjust fan to lower setting – Outside temperature below 4 °C
Device providing insufficient cooling or no cooling at all	<ul style="list-style-type: none"> – Filters soiled / change filters – External air routes soiled, blocked / clear air routes
Moisture at cold air ducts	<ul style="list-style-type: none"> – High air humidity / close windows and doors and select high fan level
Remote control not working	<ul style="list-style-type: none"> – Check batteries in remote control / replace batteries if necessary
Device not reacting to remote control commands	<ul style="list-style-type: none"> – Check whether there are obstructions between the remote control and the IR receiver / remove obstructions if necessary – Is the remote control tuned to the IR receiver? / tune remote control to IR receiver

If these actions fail to remedy the fault, please contact Truma Service.

IR remote control battery change

Only use micro-batteries that will not leak, type LR 3, AM4, AAA, MN 2400 (1.5 V).

The battery compartment is on the rear of the remote control.

When inserting new batteries, make sure the positive / negative terminals are connected correctly!

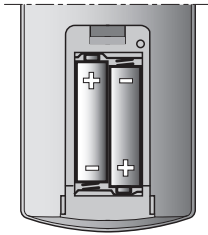

Fig. 7

! Empty, used batteries can leak and damage the remote control! Remove the batteries if the remote control is not being used for a long period of time.

i The tuning between the remote control and the air conditioning system is retained if the batteries are removed.

No warranty given for damage caused by leaking batteries.

Disposal

Before disposing of a defective remote control, always remove the batteries and dispose of them correctly.

The device must be disposed of in accordance with the administrative regulations of the respective country in which it is used. National regulations and laws (in Germany, for example, the End-of-life Vehicle Regulation) must be observed.

Accessories

Sound muffler for installation in the cold air duct for additional noise reduction within the living compartment. (Part no. 40040-60100).

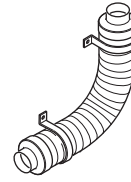

Fig. 8

The flexible air conditioning intake allows the air conditioning system to be installed in a space that is sealed off from the interior (e.g. false floor or rear storage space) and prevents contaminated air from being drawn in. (Part no. 40090-59100).

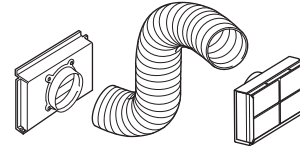

Fig. 9

Truma CP plus

Truma CP plus digital control panel with automatic air conditioning system for the iNet-capable Truma heaters Combi and Truma air conditioning systems Aventa eco, Aventa comfort (from serial number 24084022 – 04/2013), Saphir comfort RC and Saphir compact (from serial number 23091001 – 04/2012)

- The automatic air conditioning system function automatically controls the heater and the air conditioning system until the required temperature is reached in the vehicle.
- With the Truma iNet Box extension, all TIN-Bus-capable Truma appliances can also be controlled via the Truma App.



Figure 10

Truma iNet Box

The Truma iNet Box for simple networking and control of Truma appliances with a smartphone or tablet computer using the app.

- Simple installation and start-up via the Truma App
- Can be extended with the update function, which ensures that it is always up to date



Figure 11

Technical data

Determined on the basis of EN 14511 or Truma test conditions

Designation

Saphir comfort RC, comfort air conditioning system

Number of structural units

1

Dimensions L x W x H

628 x 400 x 290 mm

Weight

approx. 23.5 kg

Power supply

230 V – 240 V ~, 50 Hz

Maximum cooling power

2.4 kW

Heating power

1.7 kW

Effective power consumption

0.98 kW

Starting current

20 A (150 ms)

Power consumption

4.2 A / 35 °C

Protection class:

IP X5

Energy Efficiency Rate (EER)

2.4

Volume flow (cold air)

max. 380 m³/h

Refrigerant

R 407C / 0.45 kg

Contains fluorinated greenhouse gases covered by the Kyoto Protocol. Hermetically sealed.

Global warming potential (GWP)

1774

CO₂ equivalent

798.3 kg

Compressor oil

Diamond MA32, 300 cm³

Noise

depending on installation situation

Maximum incline of vehicle during operation

5° / 8 %

Usage limits

+4 °C to +43 °C.

- An interior air sensor prevents the compressor from operating at temperatures of less than +16 °C during cooling.
- An anti-freeze sensor prevents non-permitted ice formation on the evaporator coil.
- A temperature switch prevents excessive current and temperature at the compressor.



E24 10R-040991

Right reserved to make technical changes!

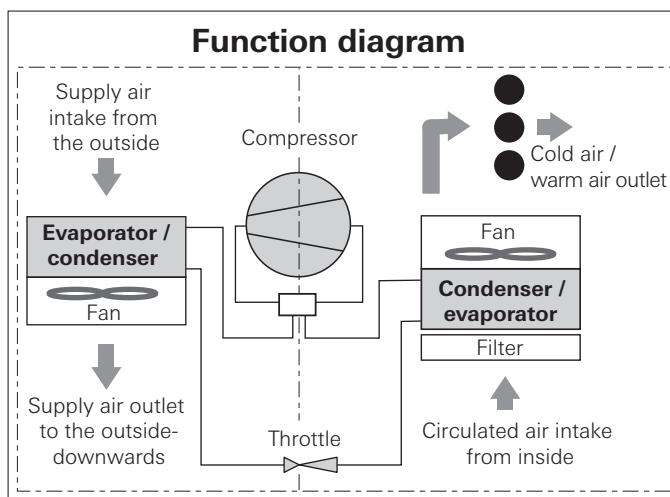

Fig. 12

Installation dimensions

The dimensions are in mm.

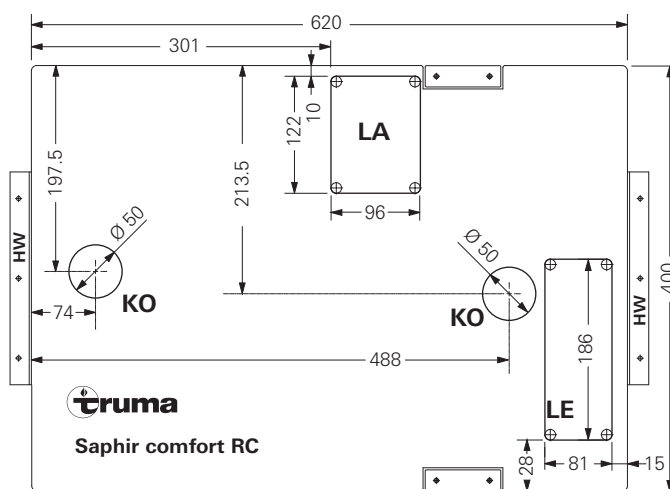

Fig. 13

Manufacturer's Warranty (European Union)

1. Scope of Manufacturer's Warranty

As the Manufacturer of the unit, Truma undertakes a warranty towards the Consumer that covers any material and/or manufacturing defects of the unit.

This Warranty is applicable in EU member states as well as in Iceland, Norway, Switzerland and Turkey. A Consumer is the natural person who was the first one to purchase the unit from the Manufacturer, OEM or dealer and who neither resold the unit in a commercial or self-employed professional capacity nor did he or she install it for a third party in such a capacity.

The Manufacturer's Warranty covers any of the aforementioned defects that occur within 24 months upon concluding the purchase agreement between the seller and the Consumer. The Manufacturer or an authorised service partner undertakes to remedy such defects through subsequent fulfilment, i.e. at its discretion either by repairing or replacing the defective item. Any defective parts shall become the property of the Manufacturer or the authorised service partner. If the unit is no longer manufactured at the time of defect notification and if replacement delivery has been opted for, then the Manufacturer may deliver a similar product.

If the Manufacturer remedies a defect under its warranty commitment, the term of the Warranty shall not recommence anew with regard to the repaired or replaced parts; rather, the original warranty period shall continue to be applicable to the unit. Only the Manufacturer itself and an authorised service partner shall be entitled to conduct a warranty job. Any costs that occur in the event of a warranty claim shall be settled directly between the authorised service partner and the Manufacturer. The Warranty does not cover additional costs arising from complicated removal or installation jobs on the unit (e.g. dismantling of furnishings or parts of the vehicle body), and neither does it cover travel expenses incurred by the authorised service partner or the Manufacturer.

No further-reaching claims shall be permitted, especially damage claims presented by the Consumer or third parties. This provision shall not affect the validity of the German Product Liability Act (Produkthaftungsgesetz).

Neither does the voluntary Manufacturer's Warranty affect the Consumer's legally applicable claims for defects towards the seller in the relevant country of purchase. In individual countries there may be warranties that can be issued by the relevant dealer (official distributor, Truma Partner). In such cases the warranty can be implemented directly through the dealer from whom the Consumer bought the unit. The warranty regulations of the country in which the unit was purchased by the Consumer for the first time shall also be applicable.

2. Warranty exclusions

No warranty claim shall be applicable under the following circumstances:

- Improper use, contrary to the specified use
- Improper installation, assembly or commissioning, contrary to operating or installation instructions
- Improper operation, contrary to operating or installation instructions, particularly maintenance, care and warning notes
- Instances where repairs, installations or any other procedures have been conducted by non-authorised partners
- Consumable materials and parts which are subject to natural wear and tear
- Installation of replacement, supplementary or accessory parts that are not original Manufacturer's parts and which have thus caused a defect
- Damage arising from foreign substances (e.g. oils, plasticisers in the gas), chemical or electrochemical influences in the water, or cases when the unit has come into contact with unsuitable substances (e.g. chemical products, unsuitable cleaning agents)

- Damage caused by abnormal environmental or unsuitable operating conditions
- Damage caused by force majeure or natural disasters or any other influences not within Truma's responsibility
- Damage resulting from improper transport

3. Making a warranty claim

The warranty must be claimed with an authorised service partner or at the Truma Service Centre. All the relevant addresses and phone numbers can be found at www.truma.com, in the "Service" section.

To ensure a smooth procedure, we should be grateful if you could have the following details ready before contacting us:

- Detailed description of the defect
- Serial number of the unit
- Date of purchase

The authorised service partner or the Truma Service Centre will then specify the further procedure. To avoid transport damage, the affected unit must only be shipped upon prior arrangement with the authorised service partner or the Truma Service Centre.

If the warranty claim is recognised by the Manufacturer, then the transport expenses shall be borne by the same. If no warranty claim is applicable, the Consumer will be notified accordingly and any repair and transport expenses shall then be the Consumer's liability. We must ask you not to send in a unit without prior arrangement.

Installation instructions



The device must only be installed and repaired by an expert. Read the installation instructions carefully before commencing the work, and then comply with them!

Scope of delivery

- 1 Saphir comfort RC
- 1 Remote control with batteries
- 1 IR receiver
- 4 Fastening brackets with screws, 1 clamping strap
- 2 Condensation traps
- 2 Floor grilles
- 1 Installation template
- 1 set of operating instructions / installation instructions

Intended use

This device has been designed for installation in motor homes and caravans and is intended for use in the private sector.

Regulations

Guarantee claims, warranty claims and acceptance of liability will be ruled out in the event of the following:

- Modifications to the device (including accessories)
- Failure to use original Truma parts as replacement parts and accessories
- Failure to follow the installation and operating instructions

Selecting a location

The device must always be installed so that it is easy to access at all times for service work, and also easy to remove and install.

i In the event of restricted installation space being available, the 2 connector cables (power and IR receiver cable) must be of sufficient length for the device to be pulled out with the cables attached and the cover to be opened.

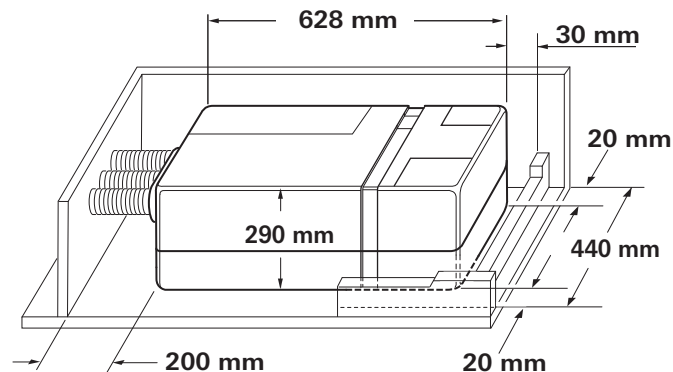

Fig. 14

i In order to achieve homogeneous vehicle cooling, the air conditioning system must be installed in a **central** location in a stowage box or the like so that the cold air is evenly distributed in the caravan or motor home.

The air conditioning system is attached to the floor, which must be level and smooth. The air inlet (LE), the air outlet (LA) and the connections (11) may need to be fitted with additional gaskets if the system is attached to a channelled floor, for example.

The room air that is going to be cooled is drawn in again from the vehicle interior by the device via openings with a total area of 300 cm².

! The circulated air is cleaned and dried during the operation of the device. For this reason, suitable measures must be taken to ensure that the air to be cooled is drawn out of the vehicle interior if the equipment is installed in external storage spaces (e.g. false floor). Drawing in air from the outside can have a detrimental effect on the effectiveness of the air conditioning system.

If possible, position the device so that the frame of the vehicle is between the air inlet (LE) and the air outlet (LA).

Insert the installation template into the stowage box in which the equipment is being installed and check the amount of space available for floor apertures. The air conditioning system should have at least 20 mm of clearance at the sides and 30 mm at the rear from walls and furniture items in order to prevent noise transmission during operation. The minimum clearance at the front is 200 mm, so that the fluff / particle filter can be changed.

! The openings in the floor of the vehicle must be freely accessible, and must not be blocked by frame sections or the like behind them! The openings must not be within range of the wheel spray. A splash guard must be fitted if necessary.

Installing the air conditioning system

Place installation template in stowage compartment and fix in position.

Mark the mounting holes for the 2 brackets (2 – HW) and the 2 side fastening brackets (3).

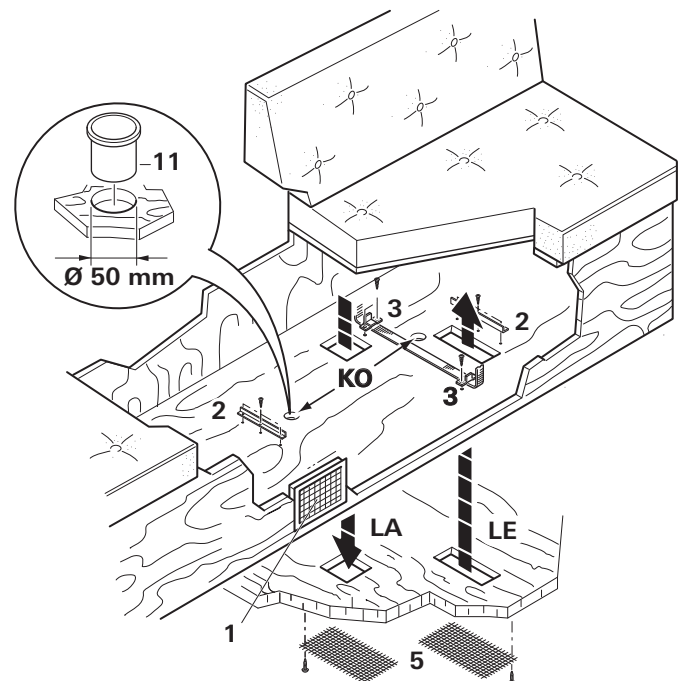

Fig. 15

Mark floor opening "LE" for the supply air intake, "LA" for the supply air outlet and "KO" for the condensation drains.

Remove template and cut out the marked floor openings.

Before drilling, always check for underlying / concealed cables, gas lines, frame sections and the like!

Then seal the edges of the openings in the floor of the vehicle with underbody protection.

Screw on the 2 side fastening brackets (3) with 2 screws each and the 2 brackets (2 – HW – leg must be pointing towards the outside!) with 3 screws each.

Insert connection (11) for condensation drain (KO) from above.

Seal connection (11) for condensation drain all round from below using body sealant.

i When installing the unit, please ensure that the connection (11) of the condensation drain are located in the recess in the floor of the vehicle. Otherwise there is a risk of water penetrating the interior! In order to provide perfect air circulation the apertures in the base of the equipment and the floor must be exactly aligned. If this is not the case the equipment is not guaranteed to operate correctly!

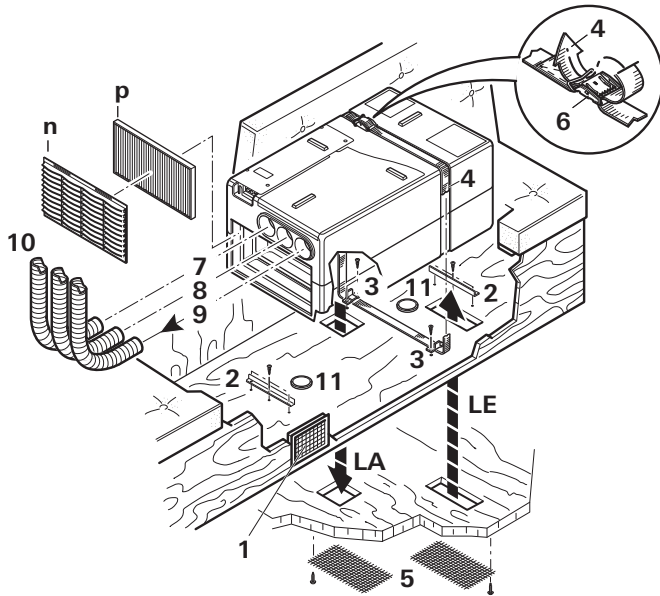

Fig. 16

Lead clamping strap (4) through the 2 fastening brackets (3) – lettering on clamping strap should be facing the floor.

Position air conditioning system in stowage compartment between brackets (2 – HW) and fastening brackets (3). Secure air conditioning system with clamping strap (4). Ensure that the clamping strap is in the provided recesses on the device. Guide clamping strap (4) through buckle (6) as shown in illustration and tighten.

! The air conditioning system must be attached **at all sides** using the brackets provided in order to prevent unintentional movement if vigorous movements occur (e.g. hard braking).

Attach the two floor grilles (5) for “LE” and “LA” to the floor of the vehicle from below with suitable screws or clips (not provided).

Cold air distribution and circulated air return

Air distribution

i The same ducts (cold air ducts) are used for heating / cooling mode.

A cold air duct KR 65 Ø 65 mm (10) with at least one outlet must be connected to all three cold air outlets of the device (7, 8 + 9).

Slide the cold air ducts (10) into the cold air outlets of the device and route to the air outlet nozzles. Ensure that the cold air ducts are firmly seated in the cold air outlets. For noise reduction purposes, Truma can supply a sound muffler for installing in the cold air system (part no. 40040-60100).

The swivel air outlet SCW 2 (black – part no. 39971-01 or beige – part no. 39971-02), the end outlet EN-O (part no. 40171-07) with lamella inset LA (part no. 40721-01/02/03/04/05) or the rectangular air outlet RL (part no. 40280-01) with connector piece ANH (part no. 40290-02) would be suitable as an outlet for the air into the vehicle interior.

Important notes

The cold air distribution is designed individually using the modular principle for each vehicle model. A wide range of accessories is available for this purpose.

In order to achieve the maximum cooling power we recommend:

- Route cold air ducts to air outlet nozzles as short and straight as possible.
- The total accumulated length of cold air duct that may be used is 15 m.
- Connect the longest cold air duct (max. 8m) to the right-hand cold air outlet (9), since this has the highest air throughput.
- In order to avoid condensation, do not route the cold air ducts in the vicinity of inflowing outside air (or behind the refrigerator).

Circulated air return

The circulated air is drawn in again by the device, either via an additional rectangular air grille (1 – part no. 40040-29200) or through 3 round air grilles (part no. 40040-20400) e. g. in the stowage box wall, or via several small openings with a total area of at least 300 cm².

Important note

The ventilation from the vehicle interior to the installation area must be in the immediate vicinity of the equipment to provide perfect air exchange. Covers must be fitted if necessary to prevent the circulated air return from being affected by stowed objects.

i If installation in close proximity is not possible, Truma can provide a flexible room air intake as an accessory (part no. 40090-59100).

Installing the IR receiver

The receiver (12) should preferably be mounted to the wardrobe in such a way that the remote control can be pointed at it without obstructions (length of connecting cable 3 m). A 3 m cable extension is available if necessary (part no. 40090-89100).

i If the receiver cannot be flush-mounted, Truma can supply an on-surface frame (13) – part no 40000-52600 – as an accessory on request.

Drill \varnothing 55 mm hole. Lead IR receiver cable (17) through hole towards the rear and secure receiver with 4 screws (14 – not included in scope of delivery). Then fit cover frame (15) and route cable (17) to air conditioning system.

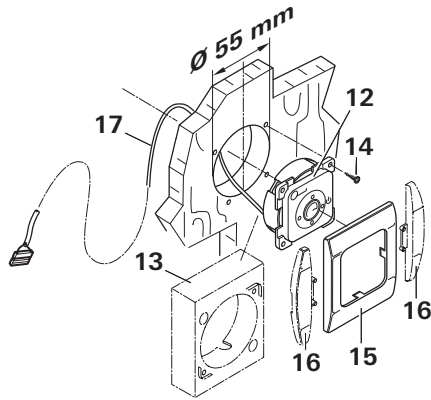

Fig. 17

i To finish off the cover frame, Truma can supply side parts (16) in 8 different colours as an accessory (please ask your dealer).

230 V electrical connection and connection of IR receiver

! The 230 V electrical connection must always be made by an expert (in accordance with VDE 0100, part 721 or IEC 60364-7-721, for example, in Germany). The instructions shown here do not constitute a request to non-experts to make the electrical connection, but serve as additional information for an expert who is employed to do the work!

Make the connection to the mains via the 150 cm long connector cable (20) to a line that is protected with a 10 A fuse in the vehicle.

It is imperative that connection is carried out with care while observing the correct cable colours!

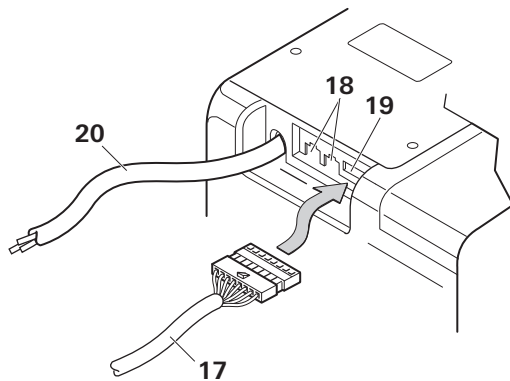

Fig. 18

Plug connector of IR receiver cable (17) into the socket (19).

i The connection (18) is a Com connection for communication purposes, and is not needed to operate the device.

The cables must be long enough for the device to be pulled out of the false floor with the cables attached. All cables must be secured with clamps!

An insulating device for providing all-pole insulation from the mains with contact clearance of at least 3.5 mm must be provided at the vehicle end for carrying out maintenance and repair work.

Function test / IR remote control mounting

Position IR remote control mounting as close as possible to the IR receiver (12) so that the air conditioning system can be operated without removing the remote control from the mounting.

All device functions must subsequently be tested as described in the operating instructions.

The operating instructions must be handed over to the vehicle owner.

Table des matières

Symboles utilisés	25
Informations concernant la sécurité	25
Remarques sur l'utilisation de systèmes de climatisation	26
Mode d'emploi	
Télécommande	27
Récepteur IR et marche / arrêt manuel	28
Récepteur IR / affichage de fonctions	28
La LED rouge s'allume	28
Mise en service	28
Mise en marche	28
Température	28
Mode	28
Ventilateur	28
Fonction « sommeil »	28
Arrêt	28
Heure	29
Timer ON / OFF	29
Reset	29
Resend	29
Setup	29
Maintenance	29
Recherche de pannes	30
Remplacement des piles de la télécommande IR	30
Mise au rebut	30
Accessoires	30
Caractéristiques techniques	31
Dimensions pour le montage	31
Déclaration de garantie du fabricant (Union européenne)	32
Instructions de montage	
Volume de livraison	33
Utilisation	33
Prescriptions	33
Choix de l'emplacement	33
Montage du système de climatisation	33
Distribution de l'air froid et recyclage de l'air de circulation	34
Distribution d'air	34
Recyclage de l'air de circulation	34
Montage du récepteur IR	35
Connexion électrique 230 V et connexion récepteur IR	35
Vérification du fonctionnement / fixation pour la télécommande IR	35

Symboles utilisés

 Le montage et la réparation de l'appareil doivent être effectués uniquement par un spécialiste.

 Ce symbole indique des risques possibles.

 Remarque avec informations et conseils.

Informations concernant la sécurité

 Les réparations ne doivent être effectuées que par un spécialiste !

Afin de prévenir tous dommages dus au transport, l'appareil ne doit être expédié qu'après concertation avec le centre de SAV Truma Allemagne ou le partenaire de SAV agréé respectif.

Avant d'ouvrir le boîtier, la tension doit être coupée du secteur sur tous les pôles.

Le fusible de l'appareil 230 V, T 6,3 A de type H (à action retardée, CEI 127) se trouve sur l'unité de commande électronique de l'appareil ; il doit être remplacé uniquement par un fusible similaire.

Seul un spécialiste est autorisé à remplacer les fusibles de l'appareil et les conduites de raccordement au secteur.

Les actions suivantes en particulier invalident les droits à garantie et entraînent l'exclusion de toute demande de réparation du préjudice subi :

- modifications apportées à l'appareil (y compris accessoires) ;
- utilisation de pièces de rechange et accessoires autres que des pièces originales Truma ;
- non-respect des instructions de montage et du mode d'emploi.

En outre, l'autorisation d'utiliser l'appareil est annulée et entraîne dans de nombreux pays l'annulation de l'autorisation pour tout le véhicule.

Le circuit de froid contient le réfrigérant R 407C ; il doit être ouvert uniquement **en usine**.

La sortie d'air et l'aspiration de l'air de circulation ne doivent en aucun cas être entravées. Veuillez en tenir compte pour assurer un fonctionnement irréprochable de votre appareil.

Les ouvertures sous le plancher du véhicule doivent être gardées libres des saletés et de la neige fondante. Elles ne doivent pas se trouver dans la zone d'aspersion des roues, le cas échéant poser une protection contre les projections.

Si le plancher du véhicule est muni d'une **protection de bas de caisse**, il faut recouvrir toutes les ouvertures se trouvant sous le véhicule afin que le brouillard d'aspersion se produisant ne parvienne pas dans l'appareil et provoque des dysfonctionnements. Une fois les travaux terminés, enlever de nouveau les recouvrements.

En cas de fonctionnement pendant le déplacement (par exemple avec un générateur ou un transformateur de tension), ne pas rouler sur des montées ou des descentes de plus de 8 % afin d'éviter des détériorations sur le compresseur.

Ne pas effectuer de fonctionnement prolongé en position inclinée, l'eau de condensation produite ne pouvant le cas échéant pas s'écouler et risquant dans un cas défavorable de parvenir à l'intérieur du véhicule.

Pour un fonctionnement irréprochable, et pour éviter les dommages, il faut pour l'alimentation en tension utiliser uniquement des sources au tracé sinusoïdal pur (par exemple un transformateur de tension, un générateur) et sans pics de tension.

S'assurer que de l'eau ne parvienne pas dans les ouvertures de fond de l'appareil lors du nettoyage du plancher du véhicule avec par exemple un système de nettoyage haute pression.

Pour des raisons de sécurité, le fonctionnement de l'appareil n'est admissible qu'en l'état fermé, car ce n'est que dans ce cas que la protection contre les blessures par des pièces en mouvement est assurée. Ne pas enlever la bande de cerclage au-dessus du boîtier de l'électronique.

Remarques sur l'utilisation de systèmes de climatisation

- Le système de climatisation Saphir confort RC est conçu pour consommer le moins de courant possible. Avant la mise en service, vérifiez quand même si le camping offre une protection suffisante (au moins 6 A).
- Parquez votre véhicule dans la mesure du possible à l'ombre.
- L'occultation avec des stores et / ou un toit de protection réduit le rayonnement de chaleur.
- Nettoyez régulièrement votre toit (les toits sales chauffent plus vite).
- Aérez à fond avant de faire fonctionner l'appareil afin d'évacuer hors du véhicule l'air chaud accumulé.
- En cas de pose de jupe ou dispositif similaire, veillez à la présence d'ouvertures suffisantes pour assurer une évacuation efficace de l'air d'alimentation. L'ouverture pour l'air d'évacuation chaud ne doit pas se trouver sur le côté d'entrée.
- Pour obtenir un climat ambiant sain, la différence entre la température intérieure choisie et la température extérieure ne doit pas être trop importante. L'air mis en circulation est nettoyé et séché pendant le fonctionnement. Même en cas de faibles différences de température, le séchage de l'air humide et lourd crée un climat ambiant agréable.
- Pendant le mode de refroidissement, garder toutes les portes et fenêtres fermées.
- Le débit d'air complet sur les trois ouvertures est atteint seulement avec trois tuyaux d'air froid raccordés.
- L'utilisation du canal d'évacuation (n° d'art. 40040-32500) n'est pas admissible.
- En palier de ventilateur « haut » du mode chauffage, utiliser seulement pour la mise en température rapide, en fonctionnement continu régler sur le palier de ventilateur « moyen » ou « bas ».

Mode d'emploi

Avant la mise en service, observer impérativement le mode d'emploi et les « Informations concernant la sécurité » ! Il incombe au détenteur du véhicule de veiller à ce que l'appareil puisse être utilisé de façon conforme.

i Il est possible de consulter les modes d'emploi en mode hors connexion à l'aide d'un terminal mobile et de Truma App. Les modes d'emploi sont téléchargés une fois avec la liaison radio existante et enregistrés sur le terminal mobile.

Télécommande

i Les symboles affichés sur l'afficheur deviennent visibles en fonction du réglage.

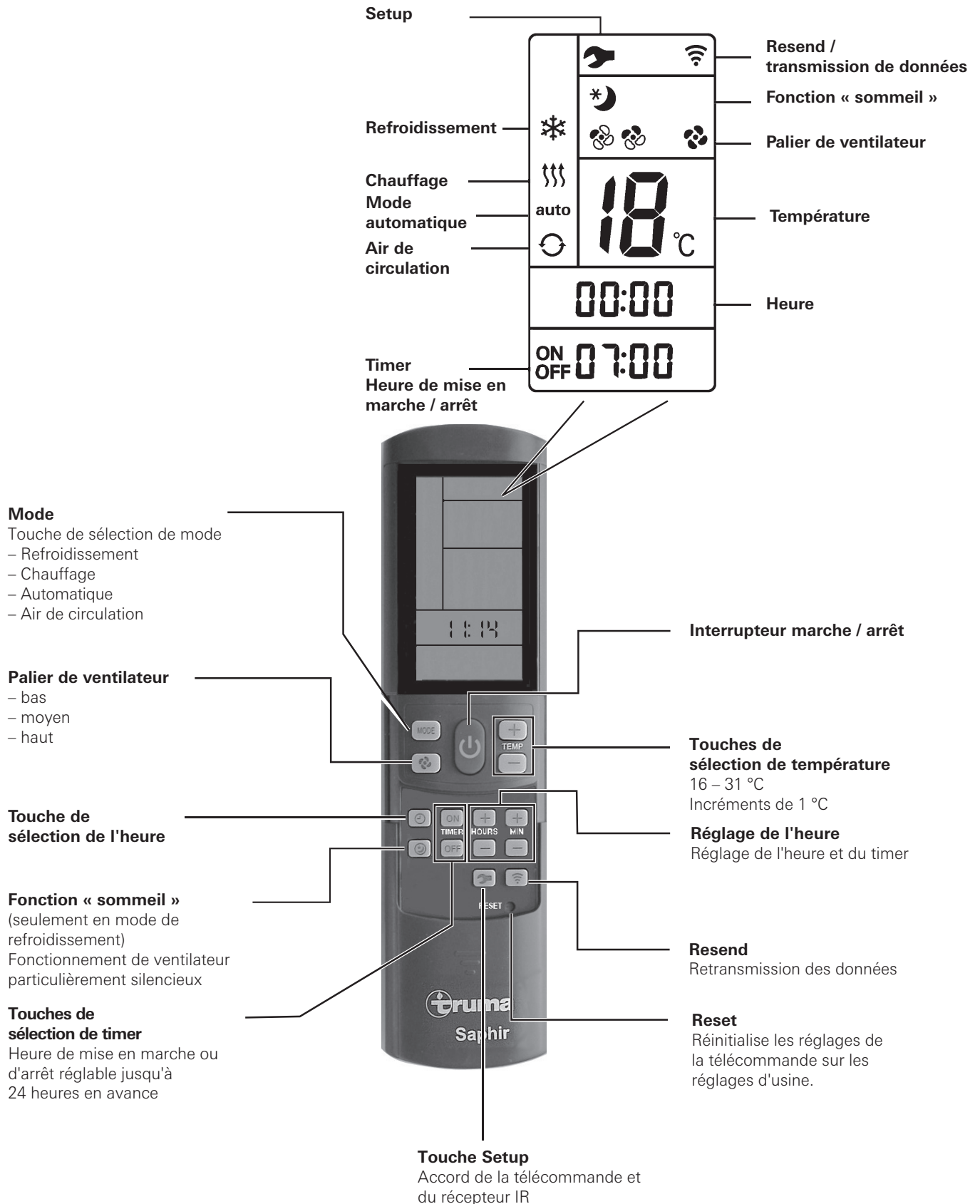

Figure 3

Récepteur IR et marche / arrêt manuel

Le récepteur IR comporte un interrupteur à touche supplémentaire (m) avec lequel l'appareil peut être mis en marche ou arrêté même sans la télécommande (par exemple avec un stylo à bille).

En cas de mise en marche via cet interrupteur à touche, l'appareil est automatiquement réinitialisé sur les réglages d'usine (mode automatique, 22 °C).

Récepteur IR / affichage de fonctions

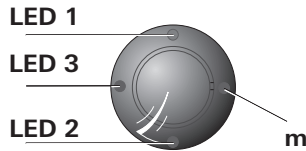

Figure 4

LED 1 bleue – allumée – (mode de refroidissement)
LED 1 bleue – clignotante – (démarrage de compresseur mode de refroidissement)

LED 2 jaune – allumée – (mode chauffage)
LED 2 jaune – clignotante – (démarrage de compresseur mode chauffage)

LED 3 rouge – clignotante – (transmission des données)
LED 3 rouge – allumée – (défaillance)

La LED rouge s'allume

Cet appareil affiche un incident. Arrêtez l'appareil, attendez brièvement et remettez en marche. Si la LED rouge est toujours allumée, adressez-vous au SAV Truma.

Mise en service

Avant la mise en route, veillez impérativement à ce que le fusible de l'alimentation en courant du terrain de camping soit suffisamment dimensionné (230 V / au moins 6 A).

 Le dévidoir de câble doit être entièrement déroulé afin d'éviter une surchauffe du câble d'alimentation en courant pour le véhicule de loisirs (section minimum de 3 x 2,5 mm²).

Pour l'exécution des différentes commandes de commutation, la télécommande doit toujours être dirigée vers le récepteur infrarouge.

Avant la première mise en marche, la télécommande doit être accordée au récepteur IR.

- Insérer les piles (respecter la polarité)
- Le symbole Setup clignote (si le symbole ne clignote pas, effectuer un reset)
- Orienter la télécommande vers le récepteur IR
- Presser la touche Setup et la maintenir pressée
- Lorsque la LED rouge clignote sur le récepteur IR, relâcher la touche Setup.

La télécommande est accordée au récepteur IR, le symbole Setup s'éteint et le système de climatisation démarre en mode de circulation d'air, palier de ventilateur bas, aucun timer activé.

Mise en marche

Mettez le système de climatisation en marche à l'aide de la touche « **interrupteur marche / arrêt** » de la télécommande. Les réglages choisis en dernier sont appliqués.

 Après la mise en marche, le ventilateur d'air de circulation fonctionne. Le compresseur se met en marche au plus tard après 3 minutes, la LED bleue (refroidissement) / jaune (chauffage) clignote.

Température

En cas de besoin, modifier la température ambiante souhaitée avec les « **touches de sélection de température** » en actionnant « + » et « - ».

Mode

Sélectionner le mode souhaité en pressant une ou plusieurs fois la touche « **MODE** ».

- Refroidissement
- Chauffage
- Automatique (mode de refroidissement ou chauffage en fonction de la température ambiante réglée)
- Air de circulation

Une fois atteinte la température ambiante réglée sur la télécommande en **mode de refroidissement**, le compresseur s'arrête et la LED bleue du récepteur IR s'éteint. Le ventilateur d'air de circulation continue à fonctionner pour assurer la ventilation. En cas de dépassement de la température ambiante réglée, l'appareil repasse automatiquement en mode de refroidissement.

Une fois atteinte la température ambiante réglée sur la télécommande en **mode chauffage**, le compresseur s'arrête et la LED jaune du récepteur IR s'éteint. Le ventilateur d'air de circulation continue à fonctionner pour assurer la ventilation. En cas de sous-dépassement de la température ambiante réglée, l'appareil repasse automatiquement en mode chauffage.

 Le chauffage par température extérieure inférieure à 4 °C n'est pas possible. Entre 4 °C et 7 °C, l'appareil se met brièvement en mode de dégivrage. À plus de 7 °C, il est possible de chauffer sans restriction.

 Pour parvenir à un chauffage de l'intérieur aussi efficace que possible à basses températures, le système de climatisation fonctionne par températures ambiantes inférieures à 12 °C dans le palier de ventilateur « bas ». Dès que les 12 °C sont atteints, le système de climatisation passe automatiquement au palier de ventilateur réglé sur la télécommande.

En **mode automatique**, le mode de refroidissement ou chauffage ainsi que le palier de ventilateur est sélectionné automatiquement en fonction de la température ambiante.

En **mode de circulation d'air**, l'air intérieur est mis en circulation et nettoyé par les filtres. Aucune LED ne s'allume dans le récepteur IR.

Ventilateur

Sélectionner le palier de ventilateur souhaité en pressant une ou plusieurs fois la touche « **Palier de ventilateur** ».

Palier de ventilateur (en cas de mode automatique sans fonction) :

- bas
- moyen
- haut

Fonction « sommeil »

Dans la « **fonction sommeil** » (seulement en mode de refroidissement) le ventilateur intérieur fonctionne à basse vitesse et donc particulièrement silencieusement.

Arrêt

Pour arrêter, presser « **l'interrupteur marche / arrêt** » sur la télécommande. La télécommande et l'appareil s'arrêtent.

 Si le système de climatisation est remis en marche, la LED bleue / jaune clignote. Le ventilateur d'air de circulation fonctionne et le compresseur se met en marche au plus tard après 3 minutes.

Heure

Presser la « **touche de sélection de l'heure** » et régler l'heure actuelle avec les touches « Réglage de l'heure ».

L'heure est toujours affichée sur l'afficheur.

Après un changement de pile ou un changement d'heure, il faut recommencer le réglage de l'heure.

Timer ON / OFF

La minuterie intégrée permet de régler l'heure de mise en marche / d'arrêt du système de climatisation à partir de l'heure actuelle pour au moins 15 minutes jusqu'à maximum 24 heures en avance.

Pour la programmation, mettre en marche l'appareil avec la télécommande.

Régler le mode et la température ambiante souhaités.

Ensuite, sélectionner TIMER ON ou TIMER OFF avec les « **touches de sélection de TIMER** ». Régler l'heure de mise en marche et d'arrêt souhaitées (15 minutes – 24 heures) avec les touches « **Réglage de l'heure** » et **confirmer** avec TIMER ON ou TIMER OFF.

Presser de nouveau la touche de timer correspondante pour désactiver la fonction de timer.

Reset

Réinitialise les réglages de la télécommande sur les réglages d'usine en appuyant (par exemple avec un stylo à bille). Le symbole Setup clignote.

Resend

Les derniers réglages sont de nouveau envoyés.

Setup

Accord de la télécommande sur le système de climatisation devant actuellement être exploité. Les réglages sont réglés sur « air de circulation », palier de ventilateur bas, aucun timer activé.

Maintenance

La façade de l'appareil comporte un préfiltre (n) et un filtre à particules (p) pour le nettoyage de l'air ambiant.

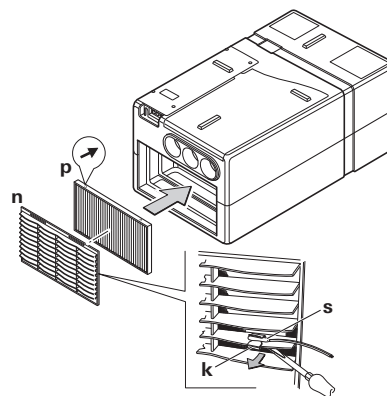

Figure 5

Le préfiltre (n) doit être nettoyé à intervalles réguliers, mais au moins 2 fois par an, et remplacé en cas de besoin (n° d'art. 40090-64600).

Nous recommandons de remplacer le filtre à particules (p) chaque année en début de saison (n° d'art. 40090-58100). Pour remplacer les filtres, d'abord retirer les tuyaux d'air froid. Avant d'enlever le préfiltre (n), enlever l'agrafe (k) et le capteur (s) à l'aide d'un tournevis plat. Tirer légèrement le préfiltre (n) vers l'avant en le prenant par le bord supérieur au niveau des évidements et le sortir vers le haut. Sortir ensuite le filtre à particules (p) vers l'avant. Fixer de nouveau l'agrafe et le capteur à la même position lors de l'assemblage.

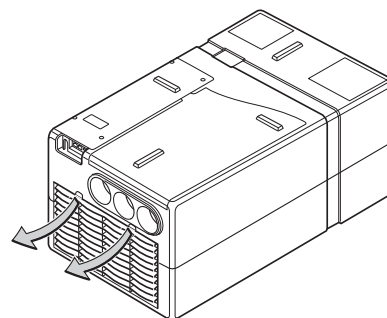

Figure 6

i Lors du montage du filtre à particules (p), les flèches imprimées doivent être orientées vers l'appareil. Elles symbolisent le sens du flux de l'air de circulation. **Ne jamais faire fonctionner l'appareil sans filtres.** Sans filtres, l'évaporateur peut s'encrasser, ce qui amoindrit les performances de l'appareil.

L'écoulement d'eau de condensation se trouve sous le plancher du véhicule. Pour que l'eau de condensation puisse s'écouler librement, vérifier régulièrement que l'écoulement est exempt de saletés, feuilles mortes ou autres. **Si ce point n'est pas respecté, de l'eau de condensation peut parvenir dans le véhicule.**

Recherche de pannes

La conduite d'alimentation 230 V du camping-car / de la caravane est-elle correctement connectée et les fusibles et disjoncteurs de protection sont-ils en ordre ?

Erreur	Cause / action
L'appareil ne refroidit pas	<ul style="list-style-type: none">– Opération de dégivrage en cours / Attendre jusqu'à ce que l'opération de dégivrage soit terminée.– La température réglée sur la télécommande est atteinte / Régler la température sur la télécommande plus bas que la température ambiante.
L'appareil ne chauffe pas	<ul style="list-style-type: none">– Opération de dégivrage en cours (température extérieure entre 4 °C et 7 °C) / Régler le ventilateur plus bas– Température extérieure inférieure à 4 °C
L'appareil refroidit l'air insuffisamment ou pas du tout	<ul style="list-style-type: none">– Filtre(s) encrassé(s) / Remplacer le(s) filtre(s)– Voies d'air encrassées, bloquées à l'extérieur / Libérer les voies d'air
Humidité sur les tuyaux d'air froid	– Humidité de l'air élevée / Fermer les portes et fenêtres et choisir un palier de ventilateur élevé
La télécommande ne fonctionne pas	– Vérifier les piles de la télécommande / Le cas échéant remplacer les piles
L'appareil ne réagit pas aux ordres de la télécommande	<ul style="list-style-type: none">– Vérifiez si des obstacles se trouvent entre la télécommande et le récepteur IR / Le cas échéant supprimer les obstacles– La télécommande est-elle accordée sur le récepteur IR ? / Accorder la télécommande sur le récepteur IR

Si ces démarches ne permettent pas d'éliminer la défaillance, adressez-vous au SAV Truma.

Remplacement des piles de la télécommande IR

Utilisez uniquement des piles miniatures ne coulant pas, type LR 3, AM4, AAA, MN 2400 (1,5 V).

Le compartiment à piles se trouve à l'arrière de la télécommande.

Respecter la polarité plus / moins lors de la mise en place des piles neuves.

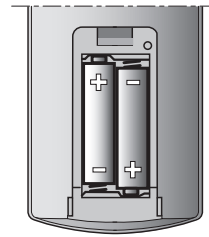



Figure 7

 Les piles vides usagées risquent de couler et d'endommager la télécommande. Enlevez les piles en cas de non-utilisation prolongée de la télécommande.

 Même en enlevant les piles, l'accord entre la télécommande et le système de climatisation est conservé.

Aucun droit à garantie en cas de dommages dus à des piles ayant coulé.

Mise au rebut

Avant l'élimination d'une télécommande défectueuse, il faut impérativement enlever les piles et les éliminer correctement.

L'appareil doit être éliminé conformément aux règles administratives du pays d'utilisation. Les prescriptions et lois nationales doivent être respectées (en Allemagne, il s'agit par exemple du décret sur les véhicules hors d'usage).

Accessoires

Silencieux pour le montage dans le tuyau d'air froid pour une réduction supplémentaire du bruit dans l'habitacle. (n° d'art. 40040-60100).

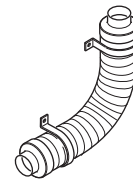

Figure 8

L'aspiration flexible d'air ambiant permet le montage du système de climatisation dans un espace séparé de l'intérieur (par exemple faux-fond ou garage arrière) et empêche l'aspiration d'air souillé. (n° d'art. 40090-59100).

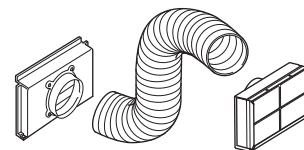

Figure 9

Truma CP plus

Pièce de commande numérique Truma CP plus avec climatisation automatique pour les chauffages Truma Combi compatibles iNet et les systèmes de climatisation Truma Aventa eco, Aventa comfort (à partir du numéro de série 24084022 – 04/2013), Saphir comfort RC et Saphir compact (à partir du numéro de série 23091001 – 04/2012)

- La fonction de climatisation automatique pilote automatiquement le chauffage et le système de climatisation jusqu'à la température souhaitée dans le véhicule
- Possibilité d'extension avec la Truma iNet Box afin que tous les appareils Truma compatibles bus TIN aussi puissent être commandés via la Truma App



Figure 10

Truma iNet Box

La Truma iNet Box pour l'interconnexion simple des appareils Truma et commande avec smartphone ou tablette par App.

- Montage facile et mise en service par Truma App
- Possibilité d'extension par fonction de mise à jour, gage de pérennité



Figure 11

Caractéristiques techniques

Établies selon la norme EN 14511 ou les conditions de contrôle Truma

Désignation

Saphir confort RC, appareil d'air conditionné de confort

Nombre d'unités de construction

1

Dimensions (L x l x H)

628 x 400 x 290 mm

Poids

env. 23,5 kg

Alimentation en tension

230 V – 240 V ~, 50 Hz

Puissance de refroidissement maximale

2,4 kW

Puissance de chauffe

1,7 kW

Puissance réelle

0,98 kW

Courant de démarrage

20 A (150 ms)

Consommation de courant

4,2 A / 35 °C

Type de protection

IP X5

Energy Efficiency Rate (EER)

2,4

Débit volumétrique (air froid)

max. 380 m³/h

Réfrigérant

R 407C / 0,45 kg

Contient des gaz à effet de serre fluorés relevant du protocole de Kyoto. Hermétiquement scellé.

Potentiel de réchauffement planétaire (PRP)

1774

Équivalent CO₂

798,3 kg

Huile de compresseur

Diamond MA32, 300 cm³

Bruit

selon l'emplacement de montage

Pente maximum du véhicule pendant le fonctionnement

5° / 8 %

Limites d'utilisation

de +4 °C à +43 °C

- Lorsque la température est inférieure à +16 °C en mode de refroidissement, un capteur d'air ambiant empêche le fonctionnement du compresseur.
- Un détecteur antigivrage empêche une formation de givre non admissible sur l'évaporateur.
- Un interrupteur de température empêche un courant trop élevé et une température trop élevée sur le compresseur.



E24 10R-040991

Sous réserve de modifications techniques !

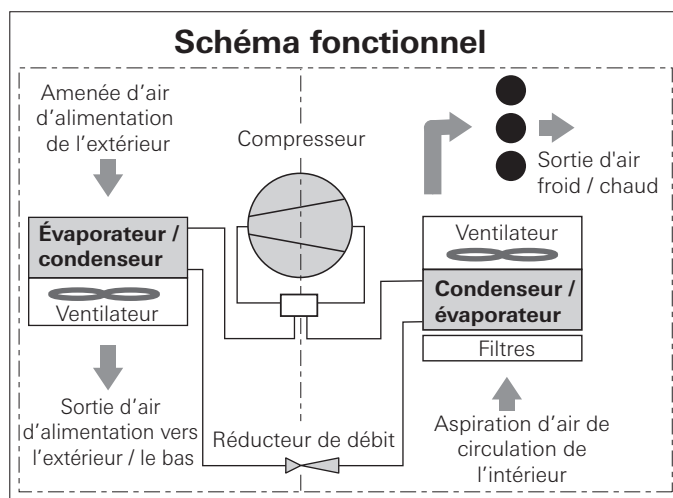

Figure 12

Dimensions pour le montage

Dimensions en mm.

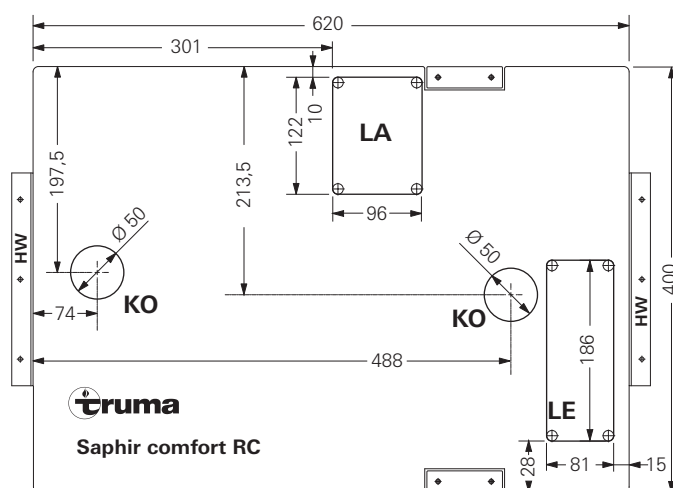

Figure 13

Déclaration de garantie du fabricant (Union européenne)

1. Étendue de la garantie du fabricant

Truma, en tant que fabricant de l'appareil, accorde au consommateur une garantie couvrant les vices de l'appareil imputables à d'éventuels défauts de matériau et/ou de fabrication.

Cette garantie s'applique dans les États membres de l'Union européenne ainsi qu'en Islande, Norvège, Suisse et Turquie. Le consommateur est la personne physique ayant fait l'acquisition initiale de l'appareil auprès du fabricant, d'un fabricant OEM ou d'un magasin spécialisé, sans intention de le revendre dans le cadre d'une activité professionnelle commerciale ou indépendante, ou de l'installer chez des tiers.

La garantie couvre les vices nommés ci-dessus survenus dans les 24 mois suivant la conclusion du contrat de vente entre le vendeur et le consommateur. Le fabricant ou un partenaire SAV agréé remédiera à ces défauts soit par une réparation, soit par la livraison d'un appareil de rechange. Les pièces défectueuses deviennent la propriété du fabricant ou du partenaire SAV agréé. Si l'appareil n'est plus fabriqué au moment de la réclamation pour vice, le fabricant est en droit, pour la livraison d'un appareil de rechange, de livrer un produit similaire.

Si le fabricant fournit une prestation de garantie, le délai de garantie concernant les pièces réparées ou remplacées n'est pas reconduit, mais l'ancien délai continue à courir jusqu'à expiration du délai de garantie restant. Seuls le fabricant ou un partenaire SAV agréé seront en droit de réaliser des travaux de garantie. Les coûts liés au cas de garantie seront réglés directement entre le partenaire SAV agréé et le fabricant. Les coûts supplémentaires dus à des difficultés de démontage et remontage de l'appareil (par ex. démontage de meubles ou d'éléments de carrosserie), ainsi que les frais de déplacement du partenaire SAV agréé ou du fabricant ne seront pas couverts par la garantie.

Toutes autres prétentions, en particulier toutes prétentions à dommages-intérêts du consommateur ou de tiers, sont exclues. Les dispositions de la législation allemande sur la responsabilité du fait des produits défectueux (Produkthaftungsgesetz) restent inchangées.

Les garanties légales applicables relatives aux vices matériels que le consommateur peut faire valoir à l'encontre du vendeur dans le pays d'achat restent inchangées indépendamment de la garantie volontaire du fabricant. Dans certains pays, une garantie peut éventuellement être proposée par certains revendeurs spécialisés (concessionnaires, partenaires Truma). Le consommateur peut la faire valoir directement auprès du revendeur spécialisé où il a acheté l'appareil. Les conditions de garantie du pays où a eu lieu la première acquisition de l'appareil par le consommateur sont applicables.

2. Exclusion de la garantie

La garantie **ne** s'applique **pas** :

- en cas d'utilisation non conforme, contraire à l'emploi prévu pour l'appareil
- en cas d'installation, de montage ou de mise en service non conforme suite au non-respect des instructions de montage et du mode d'emploi
- en cas d'opération ou de manipulation non conforme suite au non-respect des instructions de montage et du mode d'emploi, notamment des instructions d'entretien, de maintenance et des avertissements de sécurité
- si des réparations, des installations ou des interventions ont été exécutées par des partenaires non agréés
- pour les consommables, pièces d'usure et en cas d'usure naturelle
- dans le cas où l'appareil est équipé de pièces de rechange, d'équipement ou d'accessoires autres que des pièces d'origine du fabricant et qui sont à d'un défaut
- en cas de dommages causés par des corps étrangers (par ex. huiles, plastifiants dans le gaz), des réactions chimiques ou électrochimiques dans l'eau ou si un appareil est entré

- en contact avec des substances inappropriées (par ex. produits chimiques, détergents inappropriés)
- en cas de dommages causés par des conditions environnementales anormales ou d'exploitation inadaptées
- en cas de dommages résultant d'un cas de force majeure ou de catastrophes naturelles, ainsi que d'autres facteurs qui ne sont pas imputables à Truma
- en cas de dommages causés par un transport inadapté

3. Recours en garantie

Le recours en garantie doit être formé auprès d'un partenaire SAV agréé ou du centre de service après-vente Truma. Vous trouverez adresses et numéros de téléphone sur www.truma.com à la rubrique « Service ».

Afin d'assurer le bon déroulement de la garantie, prière de fournir les informations suivantes au moment où vous prendrez contact :

- description détaillée du défaut
- numéro de série de l'appareil
- date d'achat

Le partenaire SAV agréé ou le centre de service après-vente Truma décideront au cas par cas de la marche à suivre. Afin de prévenir tous dommages dus au transport, l'appareil ne devra être expédié qu'après concertation avec le partenaire SAV agréé ou le centre de service après-vente Truma.

Si le recours en garantie est accepté par le fabricant, ce dernier prend en charge les frais de transport. Si le dommage n'est pas couvert par la garantie, le consommateur en sera informé et les frais de réparation et de transport seront à sa charge. Prière de ne rien retourner sans avoir pris contact avec nous au préalable.

Instructions de montage



Le montage et la réparation de l'appareil doivent être effectués uniquement par un spécialiste.

Avant de commencer les travaux, lire soigneusement et respecter les instructions de montage.

Volume de livraison

- 1 Saphir confort RC
- 1 télécommande avec piles
- 1 récepteur IR
- 4 coudes de fixation avec vis, 1 sangle de tension
- 2 écoulements d'eau de condensation
- 2 grilles de fond
- 1 gabarit de montage
- 1 mode d'emploi / instructions de montage

Utilisation

Cet appareil a été conçu pour le montage dans les camping-cars et les caravanes et est prévu pour l'utilisation par les particuliers.

Prescriptions

Les actions suivantes en particulier invalident les droits à garantie et entraînent l'exclusion de toute demande de réparation du préjudice subi :

- modifications apportées à l'appareil (y compris accessoires) ;
- utilisation de pièces de rechange et accessoires autres que des pièces originales Truma ;
- non-respect des instructions de montage et du mode d'emploi.

Choix de l'emplacement

L'appareil doit toujours être monté de telle sorte qu'il soit toujours bien accessible pour les travaux de maintenance et être facilement monté et démonté..

i Dans les situations de montage étroites, la longueur des 2 câbles connecteurs (câble secteur et câble du récepteur IR) doit être sélectionnée de telle sorte que l'installation avec les câbles raccordés puisse être extraite et le couvercle ouvert.

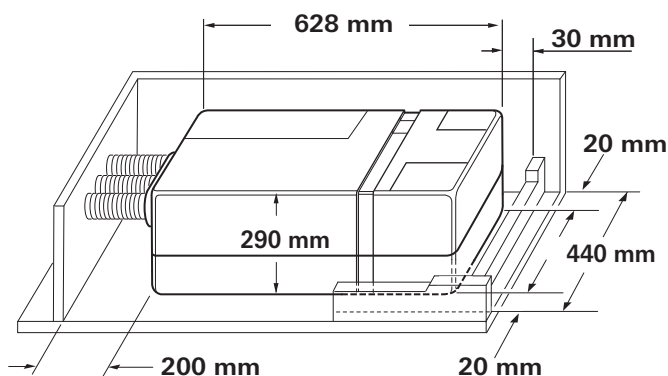

Figure 14

i Pour obtenir un refroidissement homogène du véhicule, le système de climatisation doit être monté **de manière centrale** dans un compartiment de rangement ou autre de telle sorte que l'air froid soit réparti de manière homogène dans la caravane ou le camping-car.

Monter le système de climatisation sur un plancher plan et lisse. Dans le cas par exemple de planchers cannelés, il faudra le cas échéant munir l'entrée d'air (LE), la sortie d'air (LA) et les manchons (11) d'étanchéifications supplémentaires.

L'appareil aspire l'air ambiant à refroidir à partir de l'intérieur du véhicule via des ouvertures d'une surface globale d'au moins 300 cm².

! L'air mis en circulation est nettoyé et séché lors du fonctionnement de l'appareil. C'est la raison pour laquelle il faut, en cas de montage dans des compartiments de rangement extérieurs (par exemple des doubles-fonds) s'assurer à l'aide de mesures appropriées que l'air à refroidir soit aspiré à partir de l'intérieur du véhicule. L'aspiration d'air extérieur peut affecter fortement le fonctionnement du système de climatisation.

Placer l'appareil autant que possible de telle sorte que le châssis du véhicule se trouve entre l'entrée d'air (LE) et la sortie d'air (LA).

Mettre en place le gabarit de montage dans le compartiment de rangement prévu pour le montage et vérifier l'espace disponible pour les ouvertures de plancher. Le système de climatisation doit présenter latéralement une distance minimale de 20 mm et sur le côté arrière de 30 mm par rapport aux parois et composants de meubles afin d'éviter une transmission du bruit pendant le fonctionnement. La distance minimale sur le côté avant est de 200 mm pour permettre le remplacement du préfiltre/filtre à particules.

! Les ouvertures du plancher du véhicule doivent être librement accessibles, des parties de cadre ou autres se trouvant derrière ne devant en aucun cas les recouvrir. Elles ne doivent pas se trouver dans la zone d'aspersion des roues, le cas échéant poser une protection contre les projections.

Montage du système de climatisation

Insérer et fixer le gabarit de montage dans le compartiment de rangement.

Marquer les trous de fixation pour les 2 équerres de fixation (2 – HW) et pour les 2 coudes de fixation latéraux (3).

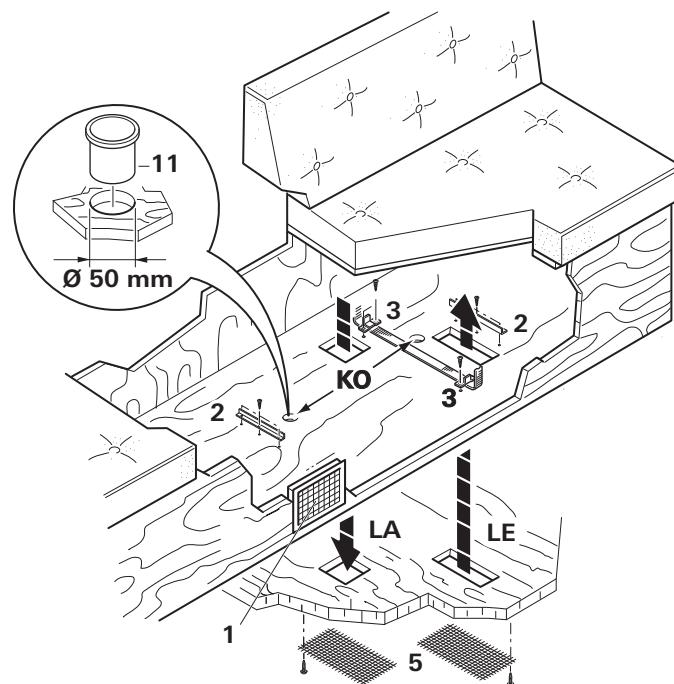

Figure 15

Marquer les ouvertures de plancher « LE » pour l'amenée d'air d'alimentation, « LA » pour la sortie d'air d'alimentation et « KO » pour les écoulements d'eau de condensation.

Retirer le gabarit et découper les ouvertures de plancher tracées.

Avant de percer, toujours faire attention à l'éventuelle présence de câbles, conduites de gaz, parties de châssis ou autres dissimulés ou se trouvant derrière.

Ensuite, colmater les surfaces de coupe des ouvertures du plancher du véhicule à l'aide d'un enduit plastique pour bas de caisse.

Visser les 2 coudes de fixation latéraux (3) avec respectivement 2 vis et les 2 équerres de fixation (2 - HW - le côté doit être orienté vers l'extérieur) avec respectivement 3 vis.

Mettre en place les manchons (11) de l'écoulement d'eau de condensation (KO) par le haut.

Étanchéifier les manchons (11) pour l'écoulement d'eau de condensation par le bas sur toute la circonférence avec du mastic d'étanchéité de carrosserie.

i Lors du montage de l'appareil, il faut absolument veiller à ce que les manchons (11) de l'écoulement d'eau de condensation se trouvent dans l'évidement du fond de l'appareil. Sinon, de l'eau risque d'entrer à l'intérieur. Afin d'assurer une circulation parfaite de l'air, les ouvertures du fond de l'appareil et du plancher doivent être placées exactement l'une au-dessus de l'autre. Si ce point n'est pas observé, un fonctionnement irréprochable de l'appareil n'est pas assuré.

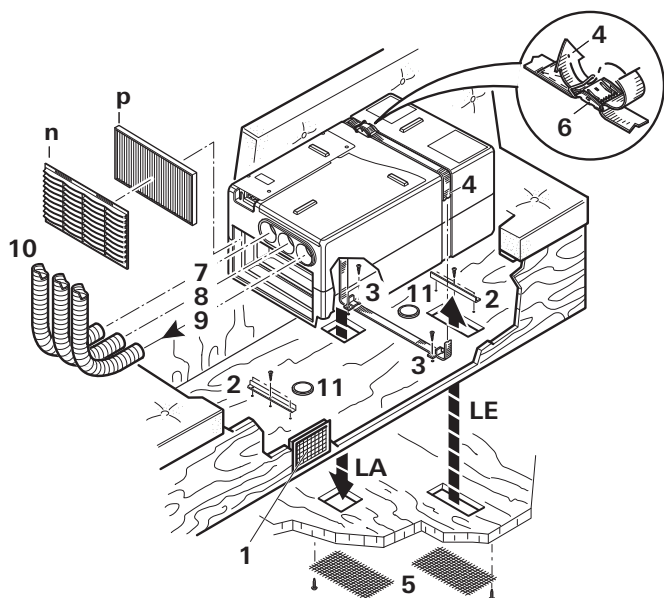

Figure 16

Guider le collier de fixation (4) dans les 2 coudes de fixation (3) ; l'inscription du collier de fixation est orientée vers le plancher.

Placer le système de climatisation dans le compartiment de rangement entre les équerres de fixation (2 - HW) et les coudes de fixation (3). Fixer le système de climatisation avec le collier de fixation (4). Assurez-vous que le collier de fixation se trouve bien dans les évidements de l'appareil prévus à cet effet. Guider le collier de fixation (4) dans la boucle (6) conformément à l'illustration et serrer.

! Le système de climatisation doit être fixé **sur tous les côtés** avec les coudes joints afin d'éviter un glissement involontaire en cas de mouvements vigoureux (par exemple en cas de freinages puissants).

Fixer les deux grilles de fond (5) pour « LE » et « LA » par le bas au plancher du véhicule avec des vis ou crampons appropriés (non fournis).

Distribution de l'air froid et recyclage de l'air de circulation

Distribution d'air

i Les mêmes tuyaux (tuyaux d'air froid) sont utilisés pour le mode chauffage / refroidissement.

Un tuyau d'air froid KR 65 Ø 65 mm (10) avec au moins une sortie doit être raccordé aux trois bouches de sortie d'air froid de l'appareil (7, 8 + 9).

Pousser les tuyaux d'air froid (10) dans les bouches de sortie d'air froid sur l'appareil et les poser vers les buses de sortie d'air. Veiller à une bonne tenue des tuyaux d'air froid dans les bouches de sortie d'air froid. Pour la réduction du bruit, Truma propose en tant qu'accessoire un silencieux destiné à être monté dans le système d'air froid (n° d'art. 40040-60100).

Les produits suivants se prêtent à la fonction de bouche de sortie d'air dans l'intérieur du véhicule : la bouche à air orientable SCW 2 (noir - n° d'art. 39971-01 ou beige - n° d'art. 39971-02), l'embout EN-O (n° d'art. 40171-07) avec l'insert lamelles LA (n° d'art. 40721-01/02/03/04/05) ou la bouche d'air rectangulaire RL (n° d'art. 40280-01) avec la pièce de raccordement ANH (n° d'art. 40290-02).

Remarques importantes

La distribution d'air froid est conçue individuellement selon le principe modulaire pour chaque type de véhicule. Une vaste gamme d'accessoires est disponible à cet effet.

Pour la meilleure puissance de refroidissement possible, nous recommandons :

- de poser les tuyaux d'air froid autant que possible courts et en ligne droite par rapport aux buses de sortie d'air.
- d'utiliser au total 15 m maximum de tuyau d'air froid pour la distribution d'air froid.
- de relier le tuyau d'air froid le plus long (max. 8 m) à la bouche droite de sortie d'air froid (9) car c'est celle-ci qui a le débit d'air le plus élevé.
- Pour éviter l'eau de condensation, ne pas poser les tuyaux d'air froid à proximité d'un afflux d'air extérieur (ou derrière le réfrigérateur).

Recyclage de l'air de circulation

L'appareil aspire de nouveau l'air de circulation, soit par le biais d'une grille d'air rectangulaire supplémentaire (1 - n° d'art. 40040-29200) soit par le biais de 3 grilles d'air rondes (n° d'art. 40040-20400), par exemple dans la paroi du compartiment de rangement, ou bien via plusieurs petites ouvertures d'une surface globale d'au moins 300 cm².

Remarque importante

Pour un échange d'air irréprochable, la ventilation depuis l'intérieur du véhicule vers l'espace de montage doit être posée à proximité immédiate de l'appareil. Poser le cas échéant des recouvrements afin que le recyclage de l'air de circulation ne puisse pas être entravé par des objets stockés.

i Si le montage à proximité immédiate n'est pas possible, Truma propose en tant qu'accessoire une aspiration flexible d'air ambiant (n° d'art. 40090-59100).

Montage du récepteur IR

Monter le récepteur (12) de préférence sur la penderie de sorte que la télécommande puisse être orientée dessus sans obstacle (longueur du câble connecteur 3 m). En cas de besoin, une rallonge de câble de 3 m de long peut être livrée (n° d'art. 40090-89100).

i Si un montage encastré du récepteur n'est pas possible, Truma fournit sur demande un cadre en applique (13), n° d'art. 40000-52600 en tant qu'accessoire.

Percer un trou Ø 55 mm. Passer le câble de récepteur IR (17) vers l'arrière et fixer le récepteur avec 4 vis (14 – non fournies). Ensuite, enfoncer le cadre de protection (15) et poser le câble (17) jusqu'au système de climatisation.

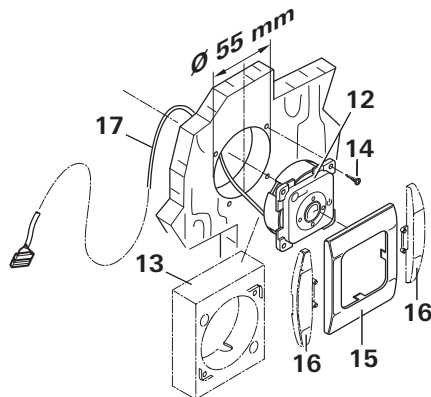

Figure 17

i Pour la finition du cadre de protection, Truma propose en tant qu'accessoires des pièces latérales (16) dans 8 couleurs différents (veuillez demander à votre concessionnaire).

Connexion électrique 230 V et connexion récepteur IR

! Seul un spécialiste est autorisé à réaliser la connexion électrique 230 V (en Allemagne par exemple selon la norme VDE 0100, partie 721 ou IEC 60364-7-721). Les indications imprimées ici ne sont pas une incitation à des amateurs pour réaliser eux-mêmes la connexion électrique : ce sont des informations supplémentaires pour le spécialiste mandaté par vos soins.

Établir la connexion secteur à une ligne protégée à au moins 10 A à l'aide du câble connecteur (20) de 150 cm de long.

Veiller impérativement à une connexion soignée avec les bonnes couleurs de câbles.

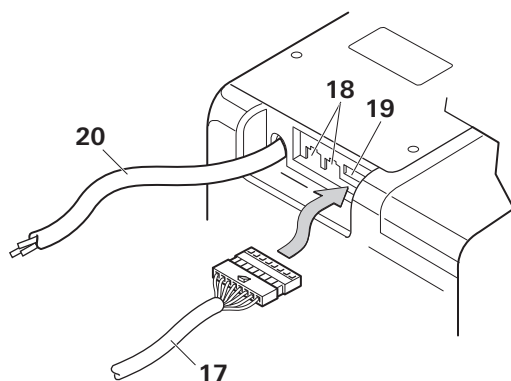

Figure 18

Enfoncer la fiche du câble récepteur IR (17) dans la prise (19).

i La prise (18) est une prise Com pour la communication et n'est pas requise pour le fonctionnement de l'appareil.

Les câbles doivent avoir suffisamment de jeu pour que l'appareil avec ses câbles connectés puisse être retiré du faux-fond. Tous les câbles doivent être bloqués par des brides.

Un dispositif de coupure omnipolaire (pour le secteur) avec une distance d'ouverture des contacts d'au moins 3,5 mm présent sur le véhicule est indispensable pour les travaux de maintenance ou de réparation.

Vérification du fonctionnement / fixation pour la télécommande IR

Positionner la fixation pour la télécommande IR dans la mesure du possible à proximité du récepteur IR (12) afin qu'il soit possible de faire fonctionner le système de climatisation sans retirer la télécommande de la fixation.

Pour finir, toutes les fonctions de l'appareil doivent être vérifiées en suivant le mode d'emploi.

Le mode d'emploi doit être remis au détenteur du véhicule.

Indice

Simboli utilizzati	36
Avvertenze di sicurezza	36

Indicazioni sull'uso dei sistemi di condizionamento ..	37
---	----

Istruzioni per l'uso

Telecomando	38
Ricevitore IR e accensione / spegnimento manuale	39
Ricevitore IR / Indicatori di funzione	39
LED rosso acceso	39
Messa in funzione	39
Accensione	39
Temperatura	39
Modalità	39
Ventilatore	39
Funzione «sleep»	39
Spegnimento	39
Ora	39
Timer ON / OFF	40
Reset	40
Resend	40
Setup	40
Manutenzione	40
Ricerca guasti	40
Sostituzione della batteria del telecomando a IR	41
Smaltimento	41
Accessori	41
Specifiche tecniche	42
Misure per il montaggio	42
Dichiarazione di garanzia del produttore (Unione Europea)	43

Istruzioni di montaggio

Contenuto della fornitura	44
Scopo d'impiego	44
Prescrizioni	44
Scelta della posizione	44
Montaggio del sistema di condizionamento	44
Distribuzione dell'aria fredda e ricircolazione dell'aria	45
Distribuzione dell'aria	45
Ricircolazione dell'aria	45
Montaggio del ricevitore IR	46
Collegamento elettrico a 230 V e collegamento del ricevitore IR	46
Prova di funzionamento /	
Supporto per il telecomando IR	46

Simboli utilizzati

 Far eseguire il montaggio e le riparazioni dell'apparecchio solamente da un tecnico qualificato.

 Il simbolo indica possibili pericoli.

 Nota con informazioni e raccomandazioni.

Avvertenze di sicurezza

 Far eseguire eventuali riparazioni solamente da un tecnico qualificato!

Per evitare danni conseguenti al trasporto, l'apparecchio potrà essere spedito solo previo accordo con il centro di assistenza Truma in Germania o il rispettivo partner di assistenza autorizzato.

Prima di aprire l'alloggiamento, è necessario disinserire la tensione su tutti i poli.

Il fusibile dell'apparecchio da 230 V, T 6,3 A di tipo H (ritardato, IEC 127) è posto sulla centralina elettronica dell'apparecchio stesso e deve essere sostituito solo con uno dello stesso tipo.

I fusibili dell'apparecchio e le linee di collegamento devono essere sostituiti esclusivamente da un tecnico qualificato.

Alla revoca dei diritti di garanzia e all'esclusione da eventuali risarcimenti per responsabilità civile concorrono soprattutto:

- l'esecuzione di modifiche all'apparecchio (accessori compresi),
- l'utilizzo di accessori e parti di ricambio non originali Truma,
- l'inosservanza delle istruzioni per l'uso e di montaggio.

Decade, inoltre, la licenza d'uso dell'apparecchio e, in alcuni paesi, anche il permesso di circolazione del veicolo.

Il circuito frigorifero contiene il refrigerante R 407C e può essere aperto soltanto **in fabbrica**.

L'uscita dell'aria e l'aspirazione dell'aria di ricircolo non devono mai essere ostacolate. Al fine di garantire un perfetto funzionamento dell'apparecchio, accertarsi che tale condizione venga soddisfatta.

Le aperture al di sotto del pianale del veicolo devono essere mantenute prive di impurità e fanghiglia di neve. Tali aperture non devono trovarsi in una posizione in cui possono essere raggiunte dagli spruzzi delle ruote; eventualmente applicare un paraspruzzi.

Nel caso in cui al pianale del veicolo sia applicata una **protezione sottoscocca**, tutte le aperture poste sotto il veicolo devono essere coperte in modo tale che la nebulizzazione degli spruzzi non penetri nell'apparecchio causando problemi di funzionamento. A lavoro eseguito, togliere di nuovo le protezioni.

Per evitare danni al compressore, se l'apparecchio è in funzione durante la marcia (ad esempio con generatore o trasformatore di tensione) si devono evitare pendenze superiori all'8 %.

Non lasciare in funzione a lungo con il veicolo in posizione inclinata, in quanto la condensa potrebbe non scaricarsi penetrando, nel peggiore dei casi, all'interno del veicolo.

Per un funzionamento senza inconvenienti e per evitare danni all'apparecchio, per l'alimentazione di tensione utilizzare solamente sorgenti con andamento sinusoidale puro (ad es. trasformatore di tensione, generatore) e prive di picchi di tensione.

Nel pulire il pianale del veicolo utilizzando, ad es., un'idropulitrice ad alta pressione, accertarsi che non penetri acqua nelle aperture sul fondo dell'apparecchio.

Per ragioni di sicurezza, il funzionamento dell'apparecchio è consentito solo da chiuso poiché solamente in questa condizione è garantita la protezione da possibili lesioni dovute a parti mobili. Non rimuovere la reggetta sull'alloggiamento della centralina elettronica.

Indicazioni sull'uso dei sistemi di condizionamento

- Il sistema di condizionamento Saphir comfort RC è progettato per un minimo assorbimento di corrente. Prima della messa in funzione, verificare tuttavia che la protezione del campeggio sia sufficiente (almeno 6 A).
- Se possibile, collocare il veicolo all'ombra.
- La presenza di veneziane e/o di una copertura riduce l'irraggiamento del calore.
- Pulire regolarmente il tetto (i tetti sporchi si scaldano in misura maggiore).
- Prima della messa in funzione dell'apparecchio, aerare accuratamente il veicolo per fare fuoriuscire l'aria calda stagnante.
- In caso di applicazione di coperture o simili, verificare che siano presenti aperture sufficienti all'eliminazione dell'aria di alimentazione. L'apertura per lo scarico dell'aria calda non dovrebbe trovarsi sul lato d'ingresso.
- Per ottenere una sana climatizzazione, la differenza tra la temperatura interna e quella esterna non deve essere eccessiva. Durante il funzionamento, l'aria ricircolata viene depurata e deumidificata. Con la deumidificazione dell'aria umida e pesante si ottiene una piacevole climatizzazione, anche con differenze di temperatura limitate.
- Durante il raffreddamento, tenere chiuse le porte e le finestre.
- La massima ventilazione da tutte e tre le aperture si ottiene solo con tre tubi dell'aria fredda collegati.
- Non è consentito utilizzare il canale di scarico (n° art. 40040-32500).
- In riscaldamento, utilizzare la velocità «alta» del ventilatore solo per scaldare rapidamente; in funzionamento continuo impostare la velocità del ventilatore su «media» o «bassa».

Prima della messa in funzione, attenersi scrupolosamente alle istruzioni per l'uso e alle «Avvertenze di sicurezza»! Il proprietario del veicolo è responsabile del corretto utilizzo dell'apparecchio.

i Con un terminale mobile e Truma App è possibile visualizzare le istruzioni per l'uso in modalità offline. Le istruzioni per l'uso vengono scaricate una tantum in presenza di una connessione wireless e salvate sul terminale mobile.

Telecomando

i I simboli visualizzati nel display sono visibili a seconda dell'impostazione.



Figura 3

Ricevitore IR e accensione / spegnimento manuale

Sul ricevitore IR è presente un interruttore supplementare con richiamo (m), che consente di accendere o spegnere l'apparecchio (ad es. mediante una penna a sfera) anche senza telecomando.

Accendendo l'apparecchio con questo interruttore con richiamo, esso ritorna automaticamente alle impostazioni di fabbrica (modalità automatica, 22 °C).

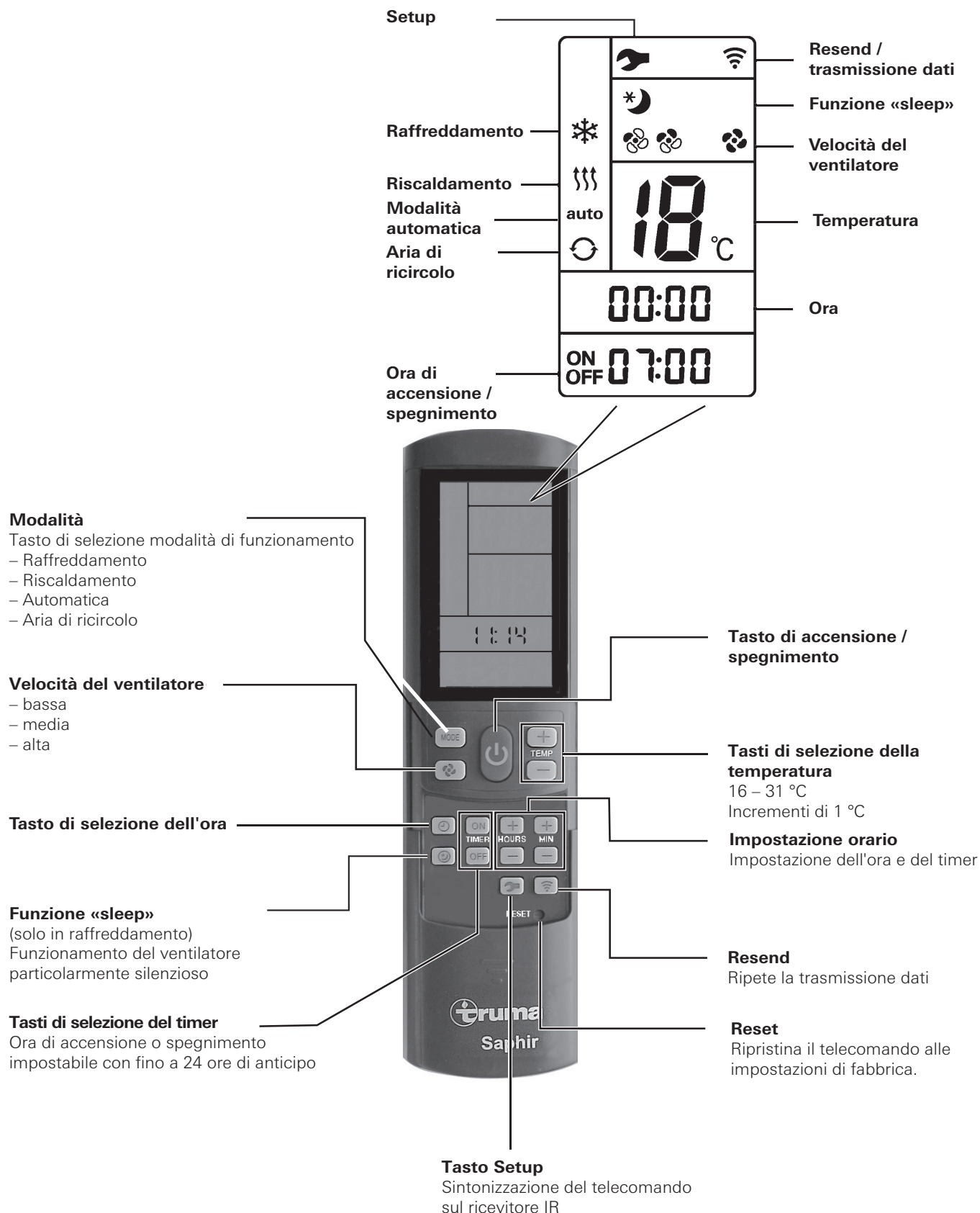
Ricevitore IR / Indicatori di funzione



Figura 4

- LED 1 blu – acceso – (raffreddamento)
- LED 1 blu – lampeggiante – (avvio compressore in raffreddamento)
- LED 2 giallo – acceso – (riscaldamento)
- LED 2 giallo – lampeggiante – (avvio compressore in riscaldamento)
- LED 3 rosso – lampeggiante – (trasmissione dati in corso)
- LED 3 rosso – acceso – (guasto)

LED rosso acceso

Indica un guasto all'apparecchio. Spegnere l'apparecchio, attendere qualche istante e poi riaccenderlo. Se il LED rosso rimane acceso, rivolgersi al servizio di assistenza Truma.

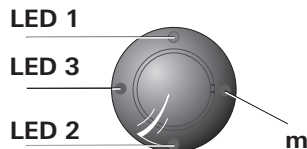
Messa in funzione

Prima di accendere l'apparecchio, accertarsi che la protezione dell'alimentazione elettrica del campeggio sia sufficiente (230 V / almeno 6 A).

! Per evitare un surriscaldamento del cavo di alimentazione elettrica del veicolo per il tempo libero (sezione minima 3 x 2,5 mm²), il tamburo per cavi deve essere completamente svolto.

Per eseguire i singoli comandi di attivazione, il telecomando deve essere sempre rivolto verso il ricevitore a raggi infrarossi.

Prima di accendere l'apparecchio per la prima volta, il telecomando deve essere sintonizzato sul ricevitore IR.

- Inserire le batterie (rispettando la polarità)
- Il simbolo di setup lampeggia (se non lampeggia, resettare)
- Puntare il telecomando verso il ricevitore IR
- Premere il tasto di setup e tenerlo premuto
- Quando il LED rosso nel ricevitore IR lampeggia, rilasciare il tasto di setup.

Il telecomando è sintonizzato sul ricevitore IR, il simbolo di setup si spegne e il sistema di condizionamento si avvia in modalità di ricircolo (velocità ventilatore bassa, nessun timer impostato).

Accensione

Accendere il sistema di condizionamento con il tasto **«accensione / spegnimento»** del telecomando. Le ultime impostazioni selezionate vengono applicate.

i Dopo l'accensione si attiva il ventilatore di ricircolo. Il compressore si inserisce dopo massimo 3 minuti, il LED blu (raffreddamento) / giallo (riscaldamento) lampeggia.

Temperatura

Se necessario, mediante i **«tasti di selezione della temperatura»** modificare la temperatura ambiente desiderata con **«+»** e **«-»**.

Modalità

Selezionare la modalità desiderata premendo una o più volte il tasto **«MODE»**.

- Raffreddamento
- Riscaldamento
- Automatica (raffreddamento o riscaldamento in funzione della temperatura ambiente impostata)
- Aria di ricircolo

Quando, nella **modalità di raffreddamento**, viene raggiunta la temperatura ambiente impostata sul telecomando, il compressore si spegne e così pure il LED blu sul ricevitore IR. Il ventilatore di ricircolo rimane in funzione. Se la temperatura ambiente impostata viene superata, l'apparecchio si rimette automaticamente in modalità di raffreddamento.

Quando, nella modalità di **riscaldamento**, viene raggiunta la temperatura ambiente impostata sul telecomando, il compressore si spegne e così pure il LED giallo sul ricevitore IR. Il ventilatore di ricircolo rimane in funzione. Se la temperatura ambiente scende al di sotto del valore impostato, l'apparecchio si riavvia automaticamente in modalità di riscaldamento.

i Non è possibile scaldare se la temperatura esterna è inferiore a 4 °C. Tra 4 °C e 7 °C, l'apparecchio si accende per breve tempo in modalità di sbrinamento. Oltre i 7 °C, il riscaldamento funziona senza limitazioni.

i Per riscaldare l'abitacolo nel modo più efficace possibile quando fa freddo, con temperature ambiente inferiori a 12 °C il sistema di condizionamento funziona alla velocità «bassa» del ventilatore. Appena si raggiungono 12 °C, il sistema di condizionamento commuta automaticamente alla velocità del ventilatore impostata sul telecomando.

Nella **modalità automatica**, la modalità di raffreddamento o riscaldamento e la velocità del ventilatore vengono selezionate automaticamente a seconda della temperatura ambiente.

Nella **modalità di ricircolo** l'aria interna viene fatta circolare e depurata dai filtri. Nel ricevitore IR non si accende nessun LED.

Ventilatore

Selezionare la velocità del ventilatore desiderata premendo una o più volte il tasto **«velocità del ventilatore»**.

Velocità del ventilatore (in modalità automatica senza funzione):

- bassa
- media
- alta

Funzione «sleep»

Nella **«funzione sleep»** (solo in modalità di raffreddamento) il ventilatore interno gira a bassa velocità ed è quindi particolarmente silenzioso.

Spegnimento

Per spegnere l'apparecchio, premere il tasto **«accensione / spegnimento»** sul telecomando. Il telecomando e l'apparecchio si spengono.

i Se si riaccende il sistema di condizionamento, il LED blu / giallo lampeggia. Il ventilatore di ricircolo gira, mentre il compressore si attiva dopo un massimo di 3 minuti.

Ora

Premere il **«tasto di selezione dell'ora»** e impostare l'orario corrente con i tasti «impostazione orario».

L'ora viene sempre visualizzata nel display.

In seguito alla sostituzione delle batterie o a un cambio dell'ora, l'orario deve essere nuovamente impostato.

Timer ON / OFF

Il timer integrato consente di impostare l'ora di accensione/spegnimento del sistema di condizionamento a partire dall'ora corrente con un minimo di 15 minuti e un massimo di 24 ore d'anticipo.

Per effettuare la programmazione, accendere l'apparecchio con il telecomando.

Impostare la modalità e la temperatura ambiente desiderate.

Selezionare quindi TIMER ON o TIMER OFF con i «**tasti di selezione TIMER**». Con i tasti di «**impostazione orario**» impostare l'ora di accensione/spegnimento desiderata (15 minuti – 24 ore) e **confermare** con TIMER ON o TIMER OFF.

Una nuova pressione del tasto timer corrispondente disattiva la funzione timer.

Reset

Se premuto (ad es. con una penna a sfera), riporta il telecomando alle impostazioni di fabbrica. Il simbolo di setup lampeggia.

Resend

Le ultime impostazioni vengono nuovamente inviate.

Setup

Sintonizzazione del telecomando sul sistema di condizionamento che deve essere messo in funzione. Le impostazioni passano alla modalità «aria di ricircolo», velocità ventilatore bassa, nessun timer impostato.

Manutenzione

Sul lato anteriore dell'apparecchio sono presenti rispettivamente un filtro di raccolta impurità (n) e un filtro antiparticolato (p) per la pulizia dell'aria interna.



Figura 5

Il filtro di raccolta impurità (n) deve essere pulito a intervalli regolari, comunque almeno 2 volte all'anno, e all'occorrenza sostituito (n° art. 40090-64600).

Raccomandiamo di sostituire il filtro antiparticolato (p) una volta all'anno ad inizio stagione (n° art. 40090-58100).

Per sostituire i filtri, scollegare prima i tubi dell'aria fredda. Prima di rimuovere il filtro di raccolta impurità (n), allentare la graffa (k) e il sensore (s) aiutandosi con un cacciavite a taglio. Tirare in avanti il filtro di raccolta impurità (n) afferrandolo per le cavità dal bordo superiore ed estrarlo verso l'alto. Quindi estrarre il filtro antiparticolato (p) tirandolo in avanti. Rimontare e fissare graffa e sensore nella stessa posizione.

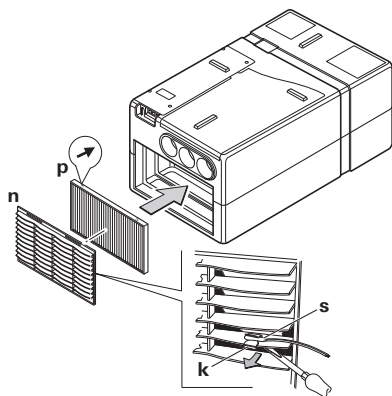

Figura 6

i Nell'installare il filtro antiparticolato (p), le frecce stampate devono essere rivolte verso l'apparecchio (indicano la direzione di flusso dell'aria di ricircolo). **Non utilizzare mai l'apparecchio senza filtri.** L'assenza dei filtri può provocare un imbrattamento dell'evaporatore, compromettendo quindi gravemente le prestazioni dell'apparecchio!

Lo scarico della condensa è posizionato sotto il pianale del veicolo. Affinché la condensa possa fuoriuscire correttamente, è necessario assicurarsi, ad intervalli regolari, che lo scarico non sia ostruito da impurità, foglie o simili. **In caso contrario, può penetrare condensa nel veicolo!**

Ricerca guasti

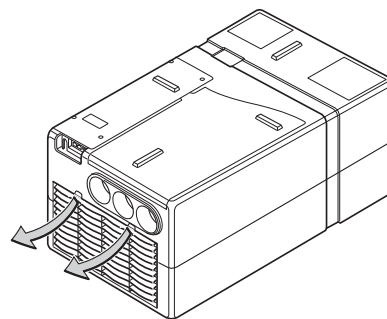
La linea di alimentazione da 230 V del camper/caravan è collegata correttamente? I fusibili e l'interruttore automatico sono funzionanti?

Guasto	Causa / Rimedio
L'apparecchio non raffredda	<ul style="list-style-type: none">- Sbrinamento in funzione / Attendere fino al termine dello sbrinamento.- La temperatura impostata sul telecomando è stata raggiunta / Impostare sul telecomando una temperatura inferiore a quella ambiente.
L'apparecchio non scalda	<ul style="list-style-type: none">- Sbrinamento in funzione (temperatura esterna compresa tra 4 °C e 7 °C) / Impostare una velocità più bassa del ventilatore- Temperatura esterna inferiore a 4 °C
L'apparecchio non raffredda a sufficienza o non raffredda affatto	<ul style="list-style-type: none">- Filtro sporco / Sostituire il filtro- Canali di conduzione dell'aria sporchi o bloccati all'esterno / Liberare i canali di conduzione dell'aria
Umidità nei tubi dell'aria fredda	<ul style="list-style-type: none">- Umidità dell'aria elevata / Chiudere le finestre e le porte e selezionare la velocità alta del ventilatore.
Telecomando non funziona	<ul style="list-style-type: none">- Controllare le batterie del telecomando / Se necessario sostituire le batterie
L'apparecchio non reagisce ai comandi del telecomando	<ul style="list-style-type: none">- Controllare se sono presenti ostacoli tra il telecomando e il ricevitore IR / Eventualmente rimuovere gli ostacoli- Il telecomando è sintonizzato per il ricevitore IR? / Sintonizzare il telecomando per il ricevitore IR

Qualora queste misure non consentano di eliminare l'anomalia, rivolgersi al servizio di assistenza Truma.

Sostituzione della batteria del telecomando a IR

Utilizzare esclusivamente batterie ministilo sigillate del tipo LR 3, AM4, AAA, MN 2400 (1,5 V).

Il vano batterie si trova sul retro del telecomando.

Nell'inserire le batterie nuove, prestare attenzione alla polarità (più/meno)!



Figura 7

! Dalle batterie scariche esauste può fuoriuscire acido e danneggiare il telecomando! Quando non si utilizza il telecomando per periodi prolungati, estrarre le batterie.

i Rimuovendo le batterie, telecomando e sistema di condizionamento restano sintonizzati.

Non si presta alcuna garanzia per danni causati da fuoriuscita di acido dalle batterie.

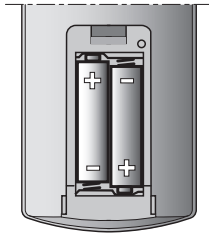
Smaltimento

Prima di smaltire un telecomando difettoso, rimuovere assolutamente le batterie e smaltirle correttamente.

L'apparecchio deve essere smaltito in conformità alle disposizioni amministrative in vigore nel rispettivo paese d'utilizzo. Rispettare le leggi e le normative nazionali (in Germania, ad esempio, la legge sulla rottamazione di veicoli usati).

Accessori

Silenziatore da montare nel tubo dell'aria fredda per ridurre ulteriormente la rumorosità all'interno dell'abitacolo. (n° art. 40040-60100).



Figura 8

Il tubo flessibile di aspirazione dell'aria interna consente di montare il sistema di condizionamento in un vano separato dall'abitacolo (ad es. doppiofondo o garage posteriore) e impedisce l'aspirazione di aria impura. (n° art. 40090-59100).

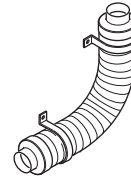

Figura 9

Truma CP plus

Unità di comando digitale Truma CP plus con condizionamento automatico per le stufe Truma Combi predisposte per iNet e i sistemi di condizionamento Truma Aventa eco, Aventa comfort (dal numero di matricola 24084022 – 04/2013), Saphir comfort RC e Saphir compact (dal numero di matricola 23091001 – 04/2012)

- La funzione «condizionamento automatico» gestisce automaticamente stufa e sistema di condizionamento finché viene raggiunta la temperatura desiderata nel veicolo
- Espandibile con Truma iNet Box; in questo modo tutti gli apparecchi Truma predisposti per TIN-Bus possono anche essere gestiti tramite la Truma App

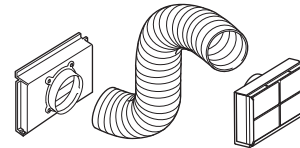

Fig. 10

Truma iNet Box

La Truma iNet Box consente di collegare facilmente in rete gli apparecchi Truma e gestirli con uno smartphone o un tablet tramite App.

- Facili installazione e messa in funzione tramite Truma App
- Espandibile grazie alla funzione di aggiornamento e quindi sicura anche in futuro



Fig. 11

Specifiche tecniche

Rilevate conformemente alla norma EN 14511 o alle condizioni di prova Truma

Denominazione

Saphir comfort RC, condizionatore d'aria comfort

Numero di componenti

1

Dimensioni (L x P x H)

628 x 400 x 290 mm

Peso

ca. 23,5 kg

Alimentazione di tensione

230 V – 240 V ~, 50 Hz

Potenza di raffreddamento massima

2,4 kW

Potenzialità calorifera

1,7 kW

Potenza reale assorbita

0,98 kW

Corrente di avviamento

20 A (150 ms)

Corrente assorbita

4,2 A / 35 °C

Classe di protezione

IP X5

Indice di efficienza energetica (EER)

2,4

Portata (aria fredda)

max. 380 m³/h

Refrigerante

R 407C / 0,45 kg

Contiene gas fluorurati ad effetto serra disciplinati dal protocollo di Kyoto. Ermeticamente sigillato.

Potenziale di riscaldamento globale (GWP)

1774

CO₂ equivalente

798,3 kg

Olio compressore

Diamond MA32, 300 cm³

Rumorosità

in funzione del tipo di montaggio

Inclinazione massima del veicolo durante il funzionamento

5° / 8 %

Limiti d'impiego

da +4 °C a +43 °C

- A temperature inferiori a +16 °C in raffreddamento, un sensore dell'aria interna impedisce il funzionamento del compressore.
- Un sensore antigelo impedisce la formazione di ghiaccio non ammessa sull'evaporatore.
- Un interruttore termico impedisce una corrente ed una temperatura troppo elevate sul compressore.



E24 10R-040991

Salvo modifiche tecniche!



Figura 12

Misure per il montaggio

Dimensioni in mm.

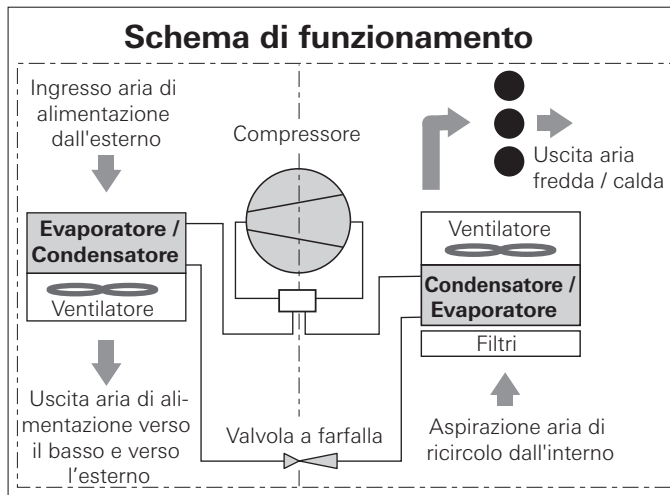

Figura 13

Dichiarazione di garanzia del produttore (Unione Europea)

1. Ambito di validità della garanzia del produttore

Truma, in quanto produttore dell'apparecchio, concede al consumatore una garanzia a copertura di eventuali vizi del materiale e/o di fabbricazione.

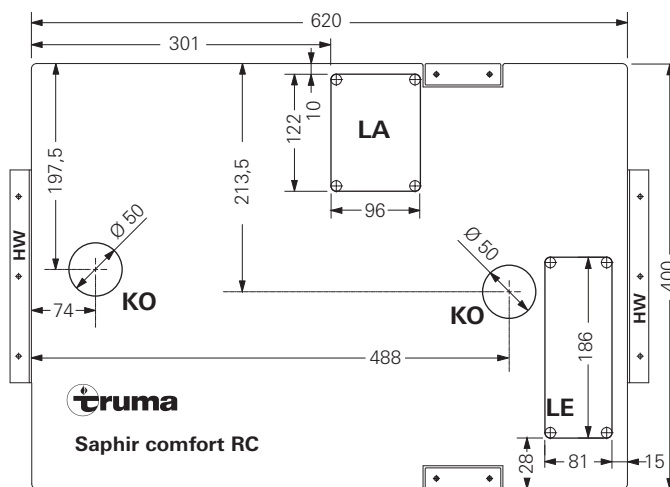
Questa garanzia vale negli Stati membri dell'Unione Europea nonché in Islanda, Norvegia, Svizzera e Turchia. Il consumatore è la persona fisica, che per prima ha acquistato l'apparecchio dal produttore, OEM o rivenditore specializzato, e che non lo rivende nell'ambito di un'attività commerciale o professionale autonoma né lo installa presso terzi.

La garanzia del produttore si applica ai vizi summenzionati, che si manifestano entro 24 mesi dalla conclusione del contratto di acquisto tra il venditore e il consumatore. Il produttore o un partner di assistenza autorizzato provvederà all'eliminazione di tali vizi mediante adempimento successivo, ovvero mediante riparazione o sostituzione a propria discrezione. Le parti difettose diventeranno di proprietà del produttore o del partner di assistenza autorizzato. Qualora al momento della denuncia del vizio l'apparecchio risulti fuori produzione, in caso di fornitura sostitutiva il produttore potrà fornire anche un prodotto simile.

Nel caso in cui il produttore decida di prestare garanzia, il periodo di garanzia relativo ai pezzi riparati o sostituiti non decorrerà ex-novo, ma terminerà in base al vecchio periodo di garanzia. Sono autorizzati a svolgere i lavori in garanzia esclusivamente il produttore o un partner di assistenza autorizzato. I costi derivanti dalla garanzia saranno conteggiati direttamente tra il partner di assistenza autorizzato e il produttore. Ulteriori costi derivanti da condizioni di smontaggio e montaggio dell'apparecchio più gravose (ad es. smontaggio di parti di mobili o carrozzeria) nonché le spese di trasferta del partner di assistenza autorizzato o del produttore non possono essere riconosciuti in garanzia.

Si escludono ulteriori pretese, in particolare richieste di risarcimento dei danni da parte del consumatore o di terzi. Restano salve le disposizioni della legge sulla responsabilità del produttore (Produkthaftungsgesetz).

Con la garanzia volontaria del produttore restano comunque invariati i diritti di legge del consumatore derivanti dai vizi della cosa vigenti nei confronti del venditore nel paese di acquisto. In singoli paesi possono sussistere garanzie che vengono rilasciate dai rivenditori specializzati (concessionari, rivenditori autorizzati, Truma Partner). Il consumatore può avvalersene direttamente tramite il rivenditore specializzato presso il quale ha effettuato l'acquisto dell'apparecchio. Si applicano le condizioni di garanzia del paese in cui il consumatore ha effettuato il primo acquisto dell'apparecchio.

2. Esclusione della garanzia

La garanzia è **esclusa**:

- in seguito all'utilizzo scorretto non conforme all'utilizzo previsto
- in seguito a installazione, montaggio o messa in funzione scorretti non conformi alle istruzioni per l'uso e di montaggio
- in seguito a funzionamento o uso scorretto non conforme alle istruzioni per l'uso e di montaggio, in particolare in caso di inosservanza delle istruzioni di manutenzione e cura e delle avvertenze
- se riparazioni, installazioni o interventi vengono effettuati da partner non autorizzati
- per materiali di consumo, componenti soggetti ad usura e naturale logoramento
- se l'apparecchio viene dotato di ricambi, parti integrative o accessori non originali del produttore causando in tal modo un difetto
- in seguito a danni dovuti a sostanze estranee (ad es. oli, plastificanti nel gas), influssi chimici o elettrochimici nell'acqua o se l'apparecchio entra altrimenti in contatto con sostanze inappropriate (ad es. prodotti chimici, detersivi inappropriati)

- in seguito a danni dovuti a condizioni ambientali anomale o in caso di condizioni operative inappropriate
- in seguito a danni dovuti a forza maggiore o catastrofi naturali, nonché ad altre cause non imputabili a Truma
- in seguito a danni riconducibili al trasporto scorretto

3. Esercizio del diritto di garanzia

Il diritto di garanzia deve essere esercitato presso un partner di assistenza autorizzato o il centro di assistenza Truma. Tutti gli indirizzi e i numeri di telefono sono disponibili sul sito www.truma.com nella sezione «Service».

Per consentire lo svolgimento regolare, si prega di tenere a portata di mano le seguenti informazioni prima di contattare l'assistenza:

- descrizione dettagliata del difetto
- numero di matricola dell'apparecchio
- data d'acquisto

Il partner di assistenza autorizzato o il centro di assistenza Truma stabiliranno le ulteriori modalità di procedura. Per evitare eventuali danni dovuti al trasporto, l'apparecchio in questione può essere inviato solo previo accordo con il partner di assistenza autorizzato o il centro di assistenza Truma.

Se la garanzia viene accettata dal produttore, questi si farà carico dei costi di trasporto. Qualora il caso non sia coperto dalla garanzia, il consumatore ne sarà informato e i costi di riparazione e di trasporto saranno a suo carico. Si prega di astenersi dall'effettuare spedizioni prima di aver preso i relativi accordi.

Istruzioni di montaggio



Far eseguire il montaggio e le riparazioni dell'apparecchio solamente da un tecnico qualificato. Prima di iniziare i lavori, leggere attentamente e seguire le istruzioni di montaggio!

Contenuto della fornitura

- 1 Saphir comfort RC
- 1 telecomando con batterie
- 1 ricevitore IR
- 4 angolari di fissaggio con viti, 1 cinghia
- 2 scarichi condensa
- 2 griglie a pavimento
- 1 dima di montaggio
- 1 istruzioni per l'uso / istruzioni di montaggio

Scopo d'impiego

Questo apparecchio è stato costruito per l'installazione in autocaravan e caravan ed è previsto per l'uso privato.

Prescrizioni

Alla revoca dei diritti di garanzia e all'esclusione da eventuali risarcimenti per responsabilità civile concorrono soprattutto:

- l'esecuzione di modifiche all'apparecchio (accessori compresi),
- l'utilizzo di accessori e parti di ricambio non originali Truma,
- l'inosservanza delle istruzioni per l'uso e di montaggio.

Scelta della posizione

In generale, installare l'apparecchio in modo da potervi accedere facilmente in qualsiasi momento per interventi di assistenza e consentire agevoli operazioni di smontaggio e rimontaggio.

i In caso di installazione in spazi ristretti, scegliere la lunghezza dei 2 cavi di collegamento (cavo di rete e cavo del ricevitore IR) in modo tale sia possibile estrarre l'impianto con il cavo collegato e aprire il coperchio.



Figura 14

i Per ottenere un raffreddamento uniforme del veicolo, montare il sistema di condizionamento in una posizione **centrale**, in un vano di stivaggio o simile, in modo da distribuire l'aria fredda uniformemente nel caravan o camper.

Montare il sistema di condizionamento sul pianale, la cui superficie deve essere piana e liscia. Se necessario, ad es. in caso di pianali scanalati, munire l'ingresso dell'aria (LE), l'uscita dell'aria (LA) e i bocchettini (11) di guarnizioni supplementari.

L'apparecchio aspira nuovamente l'aria interna da raffreddare dall'abitacolo del veicolo attraverso aperture di almeno 300 cm² di superficie complessiva.

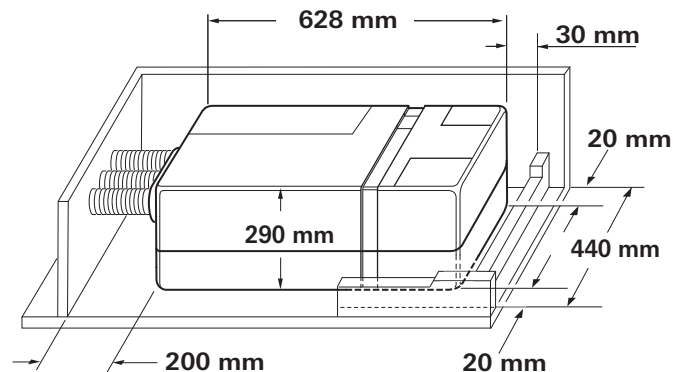
! Durante il funzionamento dell'apparecchio l'aria ricircolata viene pulita e deumidificata. Pertanto è necessario assicurarsi, adottando misure opportune, che in caso di montaggio in vani esterni (ad es. doppi fondi), l'aria da raffreddare venga aspirata dall'abitacolo del veicolo. L'aspirazione di aria esterna può compromettere gravemente la potenza del sistema di condizionamento.

Se possibile, posizionare l'apparecchio in modo che il telaio del veicolo si trovi tra l'ingresso dell'aria (LE) e l'uscita dell'aria (LA).

Applicare la dima di montaggio nel vano di stivaggio previsto per l'installazione e verificare le condizioni di spazio per le aperture sul pianale. Il sistema di condizionamento deve avere lateralmente una distanza minima di 20 mm e sul lato posteriore di 30 mm dalle pareti o da parti di mobili, per evitare la trasmissione del rumore durante il funzionamento. Sulla parte anteriore, la distanza minima è pari a 200 mm, per consentire la sostituzione del filtro antiparticolato/di raccolta impurità.

! Le aperture presenti nel pianale del veicolo devono essere accessibili e non devono essere coperte da parti del telaio retrostanti o simili! Tali aperture non devono trovarsi in una posizione in cui possono essere raggiunte dagli spruzzi delle ruote; eventualmente applicare un paraspruzzi.

Montaggio del sistema di condizionamento

Introdurre e fissare la dima di montaggio nel vano.

Segnare i fori di fissaggio per i 2 angolari di supporto (2 - HW) e i 2 angolari di fissaggio laterali (3).



Figura 15

Segnare le seguenti aperture nel pianale: «LE» per l'ingresso dell'aria di alimentazione, «LA» per l'uscita dell'aria di alimentazione e «KO» per gli scarichi condensa.

Togliere la dima e ritagliare le aperture sul pianale appena segnate.

Prima di praticare i fori, verificare sempre che non vi siano cavi, tubi del gas, parti del telaio o simili sottostanti o nascosti!

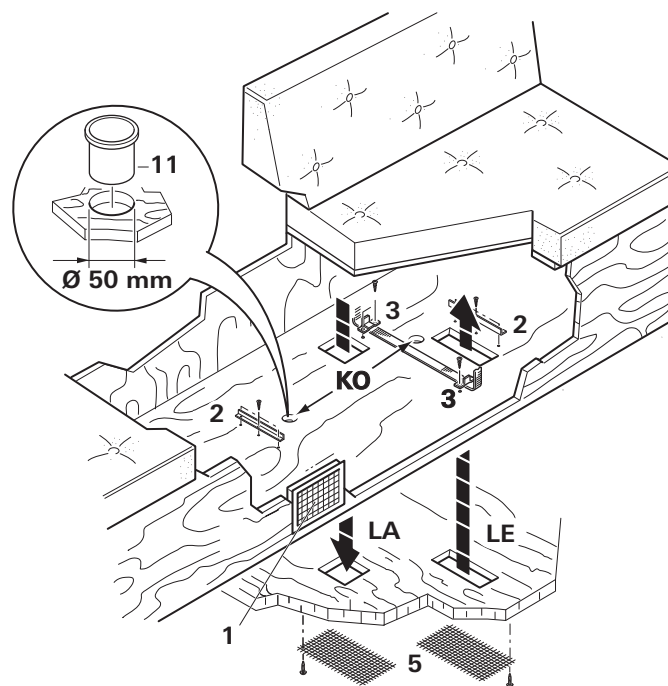
Sigillare quindi le superfici lavorate delle aperture nel pianale del veicolo con una protezione sottoscocca.

Fissare saldamente i 2 angolari di fissaggio laterali (3) con 2 viti ciascuno e i 2 angolari di supporto (2 – HW – il lato deve essere rivolto verso l'esterno!) con 3 viti ciascuno.

Inserire i bocchettoni (11) di scarico della condensa (KO) dall'alto.

Sigillare l'intero perimetro dei bocchettoni (11) di scarico della condensa dal basso con sigillante per carrozzeria.

i Nel montare l'apparecchio, accertarsi sempre che i bocchettoni (11) di scarico della condensa si trovino nella cavità sul fondo dell'apparecchio. In caso contrario, esiste il pericolo di infiltrazioni d'acqua nell'abitacolo! Per garantire una perfetta circolazione dell'aria, le aperture presenti sul fondo dell'apparecchio e sul pavimento devono essere sovrapposte esattamente. In caso contrario, non è garantito un perfetto funzionamento dell'apparecchio!



Figura 16

Far passare la fascetta di fissaggio (4) attraverso i due angolari di fissaggio (3): la scritta sulla fascetta deve essere rivolta verso il pianale.

Posizionare il sistema di condizionamento nel vano tra gli angolari di supporto (2 – HW) e gli angolari di fissaggio (3). Fissare il sistema di condizionamento con la fascetta di fissaggio (4). Nell'eseguire questa operazione, fare attenzione che la fascetta di fissaggio sia posizionata nelle apposite cavità sull'apparecchio. Far passare la fascetta di fissaggio (4) attraverso la fibbia (6) nel modo illustrato in figura, quindi serrare a fondo.

! Il sistema di condizionamento deve essere fissato **su tutti i lati** con gli angolari forniti per evitare che scivoli accidentalmente in caso di movimenti bruschi (ad es. frenata improvvisa).

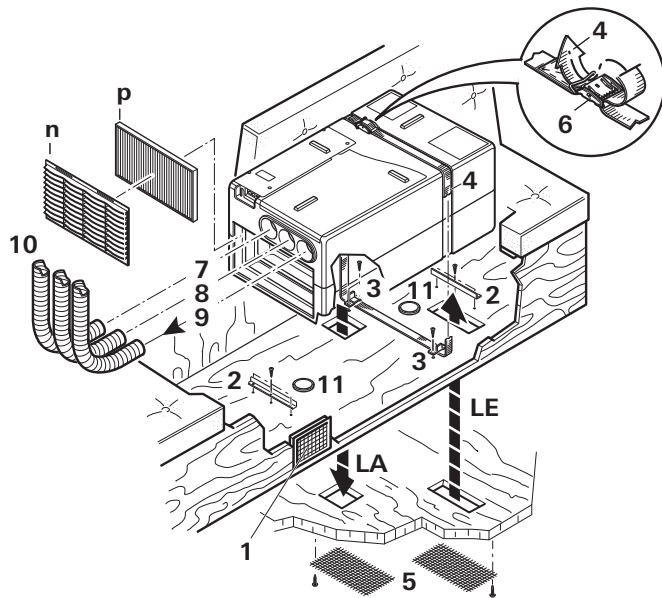
Fissare le due griglie (5) per «LE» e «LA» dal basso sul pianale del veicolo con viti o graffe adatte (non fornite).

Distribuzione dell'aria fredda e ricircolazione dell'aria

Distribuzione dell'aria

i Per il riscaldamento / raffreddamento si utilizzano gli stessi tubi (tubi dell'aria fredda).

Collegare un tubo dell'aria fredda KR 65 Ø 65 mm (10) con almeno uno scarico a ognuno dei tre diffusori dell'aria fredda dell'apparecchio (7, 8 + 9).

Inserire i tubi dell'aria fredda (10) nei diffusori dell'aria fredda dell'apparecchio e posarli verso le bocchette di uscita dell'aria. Accertarsi che i tubi dell'aria fredda siano saldamente inseriti in posizione nei diffusori. Come accessorio, Truma offre un silenziatore per ridurre la rumorosità da montare nell'impianto dell'aria fredda (n° art. 40040-60100).

Come diffusori per l'aria nell'abitacolo del veicolo, sono adatti la bocchetta orientabile SCW 2 (nera – n° art. 39971-01 o beige – n° art. 39971-02), la bocchetta terminale EN-O (n° art. 40171-07) con l'insero a lamelle LA (n° art. 40721-01/02/03/04/05) o il ventilatore rettangolare RL (n° art. 40280-01) con il raccordo ANH (n° art. 40290-02).

Avvertenze importanti

La distribuzione dell'aria fredda è concepita in modo specifico, per ogni tipo di veicolo, nella progettazione della struttura modulare. A tale scopo, è disponibile una vasta gamma di accessori.

Per ottenere la migliore potenza di raffreddamento possibile, consigliamo di:

- Posare i tubi dell'aria fredda in modo che siano quanto più corti e più rettilinei possibile rispetto alle bocchette di uscita dell'aria.
- Utilizzare, per la distribuzione dell'aria fredda, tubi per una lunghezza massima di 15 m.
- Collegare il tubo dell'aria fredda più lungo (max. 8 m) al diffusore dell'aria fredda destro (9), poiché quest'ultimo ha la portata d'aria massima.
- Per evitare la formazione di condensa, non posare i tubi dell'aria fredda in prossimità di correnti di aria esterna (oppure dietro al frigorifero).

Ricircolazione dell'aria

L'aria di ricircolo viene riaspirata dall'apparecchio attraverso una griglia rettangolare aggiuntiva (1 – n° art. 40040-29200) o da 3 griglie tonde (n° art. 40040-20400) posta/e ad es. nella parete del vano di stivaggio, oppure attraverso diverse aperture più piccole, la cui superficie complessiva dovrà essere pari ad almeno 300 cm².

Avvertenza importante

Per un corretto ricambio dell'aria, posizionare la presa d'aria tra l'abitacolo del veicolo e il vano di montaggio nelle immediate vicinanze dell'apparecchio. Se necessario, posizionare coperture in modo tale che la ricircolazione dell'aria non sia compromessa da alcun oggetto.

i Se l'installazione nelle immediate vicinanze non è possibile, Truma offre come accessorio un tubo flessibile di aspirazione dell'aria interna (n° art. 40090-59100).

Montaggio del ricevitore IR

Montare il ricevitore (12) preferibilmente sull'armadio in modo da potervi puntare il telecomando senza ostacoli (lunghezza del cavo di collegamento 3 m). All'occorrenza, è disponibile un cavo di prolunga di 3 m (n° art. 40090-89100).

i Se non è possibile un montaggio incassato del ricevitore, Truma fornisce su richiesta una cornice per montaggio in superficie (13 – n° art. 40000-52600) come accessorio.

Eseguire un foro di $\varnothing 55$ mm. Far passare il cavo del ricevitore IR (17) dal davanti e fissare il ricevitore con 4 viti (14 – non fornite). Quindi posizionare la cornice (15) e posare il cavo (17) del sistema di condizionamento.



Figura 17

i Come finitura per le cornici, Truma fornisce come accessori elementi laterali (16) in 8 colori diversi (per acquistarli, rivolgersi al proprio rivenditore).

Collegamento elettrico a 230 V e collegamento del ricevitore IR

! Far eseguire il collegamento elettrico a 230 V esclusivamente da un tecnico qualificato (in Germania, ad es., secondo la direttiva VDE 0100, parte 721 o la norma IEC 60364-7-721). Le avvertenze per l'esecuzione del collegamento elettrico qui riportate non sono rivolte a persone inesperte, ma rappresentano informazioni supplementari per personale qualificato!

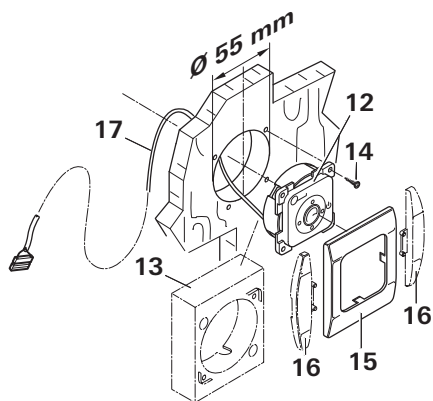
Realizzare il collegamento alla rete collegando il cavo da 150 cm (20) ad una linea del veicolo protetta da 10 A.

Nell'eseguire il collegamento, prestare la massima attenzione al colore dei cavi!



Figura 18

Inserire la spina del cavo del ricevitore IR (17) nella presa (19).

i La porta (18) è una porta COM di comunicazione e non viene utilizzata per il funzionamento dell'apparecchio. I cavi devono avere un gioco tale da consentire di estrarre l'apparecchio dal doppiofondo con i cavi collegati. Tutti i cavi devono essere assicurati con fascette!

Per interventi di manutenzione o riparazione è necessario installare sul veicolo un sezionatore per separare tutti i poli dalla rete con una distanza tra i contatti di almeno 3,5 mm.

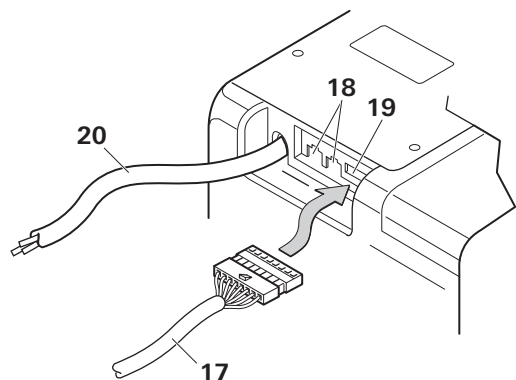
Prova di funzionamento / Supporto per il telecomando IR

Posizionare il supporto per il telecomando IR possibilmente in prossimità del ricevitore IR (12) per consentire il funzionamento del sistema di condizionamento senza dover rimuovere il telecomando dal supporto.

Verificare infine tutte le funzioni dell'apparecchio in base alle istruzioni per l'uso.

Le istruzioni per l'uso devono essere consegnate al proprietario del veicolo.

Inhoudsopgave

Gebruikte symbolen	47
Veiligheidsrichtlijnen	47
Richtlijnen voor het gebruik van airconditioningsystemen	48

Gebruiksaanwijzing

Afstandsbediening	49
IR-ontvanger en Handbediening Aan / Uit	50
IR-ontvanger / indicator	50
Rode LED brandt	50
Ingebruikname	50
Inschakelen	50
Temperatuur	50
Mode	50
Ventilator	50
Sleep-functie	50
Uitschakelen	50
Tijd	50
Timer ON / OFF	51
Reset	51
Resend	51
Setup	51
Onderhoud	51
Fouten zoeken	51
Vervanging van de batterijen van de IR-afstandsbediening	52
Verwijdering	52
Accessoires	52
Technische gegevens	53
Inbouwmaten	53
Garantieverklaring van de fabrikant (Europese Unie)	53

Inbouwhandleiding

Leveringsomvang	54
Gebruiksdoel	54
Voorschriften	54
Plaatskeuze	54
Inbouw van het airconditioningsysteem	55
Verdeling van koude lucht en circulatie-retourgeleiding	55
Luchtverdeling	55
Circulatie-retourgeleiding	56
Montage van de IR-ontvanger	56
Elektrische aansluiting 230 V en aansluiting IR-ontvanger	56
Functiecontrole / Houder voor de IR-afstandsbediening	57

Gebruikte symbolen

 Inbouw en reparatie van het apparaat mogen alleen door geschoold personeel worden uitgevoerd.

 Symbool wijst op mogelijke gevaren.

 Opmerking met informatie en tips.

Veiligheidsrichtlijnen

 Reparaties mogen uitsluitend door geschoold personeel worden uitgevoerd!

Ter voorkoming van transportschade mag het apparaat alleen na overleg met het Truma Servicecentrum Duitsland of met de respectieve geautoriseerde servicepartner worden verzonden.

Vóór het openen van de behuizing moet het apparaat volledig spanningsvrij worden gemaakt.

De zekering 230 V, T 6,3 A type H (traag, IEC 127) bevindt zich op de elektronische regeleenheid in het apparaat en mag uitsluitend worden vervangen door eentje van hetzelfde type.

Zekeringen en aansluitkabels mogen uitsluitend door geschoold personeel worden vervangen.

Vrijwarings- en garantieclaims vervallen en aansprakelijkheidseisen worden uitgesloten met name in onderstaande gevallen:

- wijzigingen aan het apparaat (inclusief accessoires),
- gebruik van andere dan originele Truma-onderdelen als reserveonderdelen en accessoires,
- het niet opvolgen van de inbouwhandleiding en de gebruiksaanwijzing.

Bovendien vervalt de wettelijke goedkeuring van het apparaat en in veel landen daardoor ook de wettelijke goedkeuring van het voertuig.

Het koelcircuit bevat het koudemiddel R 407C en mag uitsluitend **in de fabriek** worden geopend.

De luchtuitlaat en de omgevingsluchtaanzuiging mogen in geen geval worden belemmerd. Let hierop om een juiste werking van het apparaat te waarborgen.

De openingen onder de voertuigbodem moeten vrij van vuil en sneeuwblubber worden gehouden. Deze mogen niet binnen het spatbereik van de wielen liggen, eventueel een spatvanger aanbrengen.

Als de voertuigbodem wordt voorzien van een **tectyllaag**, moeten alle openingen die zich onder het voertuig bevinden worden afgedekt, zodat de spuitnevel die daarbij ontstaat niet in het apparaat terechtkomt en leidt tot storingen van de werking. Na afloop van de werkzaamheden de afdekkingen weer verwijderen.

Om beschadigingen van de compressor te voorkomen, mogen bij gebruik van het apparaat tijdens het rijden (bijv. met generator of spanningsomvormer) geen hellingen van meer dan 8 % worden gereden.

Niet gedurende langere tijd laten werken terwijl het voertuig schuin staat, omdat anders eventueel het ontstane condenswater niet kan weglopen en in een ongunstig geval in het voertuig terechtkomt.

Voor een goede werking en ter voorkoming van schade mag alleen een stroombron met een zuivere sinusspanning (bijv. spanningsomvormer, generator) en zonder spanningspieken worden gebruikt.

Bij het reinigen van de voertuigbodem dient erop te worden gelet dat er bij het afsputten, bijv. met een hogedrukreiniger, geen water door de openingen in de bodem van het apparaat naar binnen dringt.

Het apparaat mag om veiligheidsredenen uitsluitend in gesloten toestand worden gebruikt, omdat alleen dan de bescherming tegen letsel door bewegende delen is gewaarborgd. De omsnoeringsband die om de elektronische behuizing zit, mag niet worden verwijderd.

Richtlijnen voor het gebruik van airconditioningsystemen

- Het airconditioningsysteem Saphir comfort RC is ontworpen voor een minimale stroomopname. Controleer desondanks vóór de in gebruikname of het toegestane ampèrege op de camping voldoende is (min. 6 A).
- Zet uw voertuig zo mogelijk in de schaduw.
- Het verduisteren met jaloezieën en / of een afdak vermindert de instraling van de zon.
- Reinig uw dak regelmatig (verontreinigde dakken warmen sterker op).
- Ventileer uw voertuig grondig voordat het apparaat in gebruik wordt genomen om de opgehoopte warme lucht uit het voertuig af te voeren.
- Let bij het aanbrengen van skirts of dergelijke op voldoende openingen voor de afvoer van de lucht. De opening voor de afvoer van de warme lucht mag niet aan de ingangszijde liggen.
- Om een gezond binnenmilieu te verkrijgen, mag het verschil tussen binnen- en buiten-temperatuur niet te groot worden ingesteld. Tijdens gebruik wordt de circulerende lucht gereinigd en gedroogd. Door het drogen van de warme en vochtige lucht zorgt de airco ook bij geringe temperatuurverschillen voor een aangenaam binnenmilieu.
- Houd terwijl de airco is ingeschakeld alle ramen en deuren gesloten.
- Een volledige luchtcapaciteit bij alle drie openingen wordt uitsluitend met drie aangesloten koudeluchtbuizen bereikt.
- Gebruik van het uitblaaskanaal (art.-nr. 40040-32500) is niet toegestaan.
- Gebruik in de verwarmingsstand de ventilatorstand „hoog” alleen om snel op te warmen, tijdens continubedrijf „midden” of „laag” instellen.

Gebruiksaanwijzing

Alvorens de airconditioning in gebruik te nemen altijd eerst de gebruiksaanwijzing lezen en de „veiligheidsrichtlijnen“ in acht nemen! De houder van het voertuig is er voor verantwoordelijk dat het apparaat correct wordt bediend.

i Met een smartphone of tablet en de Truma App kunnen gebruiksaanwijzingen in de offline-modus worden bekeken. De gebruiksaanwijzingen worden eenmalig bij bestaande mobiele verbinding gedownload en op de smartphone of tablet opgeslagen.

Afstandsbediening

i De op het display weergegeven symbolen verschijnen naargelang de instelling.

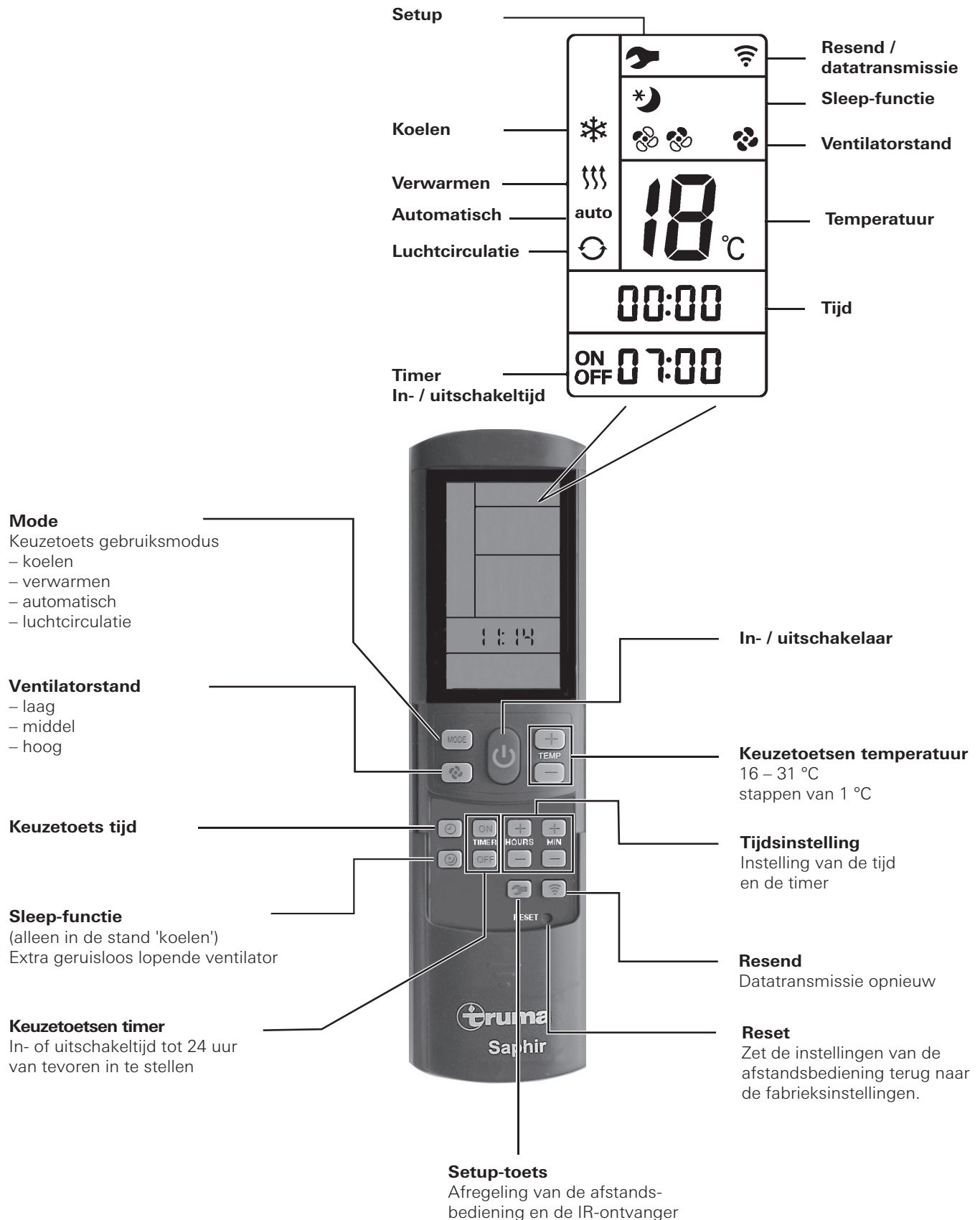

Afbeelding 3

IR-ontvanger en Handbediening Aan / Uit

Op de IR-ontvanger bevindt zich een extra resetschakelaar (m), waarmee het apparaat (bijv. met een balpen) ook zonder afstandsbediening kan worden in- en uitgeschakeld.

Als het apparaat door middel van deze schakelaar wordt ingeschakeld, wordt er automatisch naar de fabrieksinstellingen (automatisch bedrijf, 22 °C) gereset.

IR-ontvanger / indicator

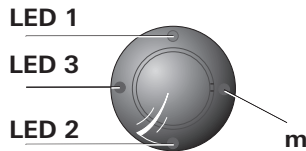

Afbeelding 4

LED 1 blauw – brandt – (koelen)
LED 1 blauw – knippert – (compressorstart koelen)

LED 2 geel – brandt – (verwarmen)
LED 2 geel – knippert – (compressorstart verwarmen)

LED 3 rood – knippert – (gegevens worden overgedragen)
LED 3 rood – brandt – (storing)

Rode LED brandt

Het apparaat geeft een storing aan. Het apparaat uitschakelen, korte tijd wachten en weer inschakelen. Neem als de rode LED blijft branden contact op met de Truma Service.

Ingebruikname

Vóór het inschakelen moet u erop letten dat het toegestane ampèrage van de stroomvoorziening (230 V / min. 6 A) op de camping voldoende is.

 Om oververhitting van de voedingskabel voor het voertuig (minimale diameter 3 x 2,5 mm²) te voorkomen, moet de kabelhaspel volledig worden afgewikkeld.

Voor het uitvoeren van de verschillende schakelopdrachten moet de afstandsbediening steeds op de infrarood-ontvanger worden gericht.

Alvorens de eerste keer in te schakelen moeten de afstandsbediening en de IR-ontvanger op elkaar worden afgeregeld.

- Batterijen plaatsen (let op de polariteit)
- Setup-symbool knippert (als het symbool niet knippert, reset uitvoeren)
- Afstandsbediening op de IR-ontvanger richten
- De setup-toets indrukken en ingedrukt houden
- Als de rode LED in de IR-ontvanger knippert, de setup-toets loslaten.

De afstandsbediening is afgeregeld op de IR-ontvanger, het setup-symbool dooft en het airconditioningsysteem start in circulatiebedrijf, de ventilatorstand is laag, er is geen timer ingesteld.

Inschakelen

Door middel van de „**Aan / Uit-schakelaar**” van de afstandsbediening het airconditioningsysteem inschakelen. De laatstgekozen instellingen worden overgenomen.

 Na het inschakelen gaat de circulatieventilator draaien. De compressor schakelt uiterlijk na 3 minuten ook in, de blauwe (Koelen) en gele (Verwarmen) LED's knipperen.

Temperatuur

Desgewenst met de „**Temperatuur-keuzetoetsen**” de gewenste binnentemperatuur met „+” en „-” veranderen.

Mode

De gewenste bedrijfsmodus door eenmaal c.q. meermaals drukken op de toets „**MODE**” selecteren.

- Koelen
- Verwarmen
- Automatisch (koelen of verwarmen afhankelijk van de ingestelde binnentemperatuur)
- Luchtcirculatie

Als in de stand **Koelen** de op de afstandsbediening ingestelde binnentemperatuur is bereikt, schakelt de compressor uit, de blauwe LED in de IR-ontvanger dooft. De circulatieventilator blijft draaien ten behoeve van de ventilatie. Wordt de ingestelde binnentemperatuur overschreden, dan schakelt het apparaat automatisch weer in de stand „koelen”.

Als in de stand **Verwarmen** de op de afstandsbediening ingestelde binnentemperatuur is bereikt, schakelt de compressor uit, de gele LED in de IR-ontvanger dooft. De circulatieventilator blijft draaien ten behoeve van de ventilatie. Komt de temperatuur onder de ingestelde binnentemperatuur, dan schakelt het apparaat automatisch weer in de stand „verwarmen”.

 Verwarmen bij een buitentemperatuur onder 4 °C is niet mogelijk. Tussen 4 °C en 7 °C schakelt het apparaat kort in de ontdooi-stand. Boven 7 °C is verwarmen zonder beperking gewaarborgd.

 Om een zo effectief mogelijke verwarming van de binnenruimte bij lage temperaturen te bereiken, draait het airconditioningsysteem bij binnentemperaturen onder 12 °C op de ventilatorstand „laag”. Zodra de temperatuur van 12 °C is bereikt, schakelt het airconditioningsysteem automatisch over op de op de afstandsbediening ingestelde ventilatorstand.

In de stand **Automatisch** worden afhankelijk van de binnentemperatuur de stand „koelen” of de stand „verwarmen” en de ventilatorstand automatisch gekozen.

In de stand **Circulatie** wordt de binnenlucht rondgepompt en door de filters gereinigd. Er branden geen LED's in de IR-ontvanger.

Ventilator

De gewenste ventilatorstand door eenmaal of meermaals drukken op de toets „**Ventilatorstand**” selecteren.

Ventilatorstand (in de stand Automatisch buiten werking):

- laag
- middel
- hoog

Sleep-functie

Bij de „**Sleep-functie**” (alleen in de stand 'koelen') loopt de interne ventilator op een laag toerental en daarom bijzonder stil.

Uitschakelen

Om uit te schakelen de „**Aan / Uit-schakelaar**” op de afstandsbediening indrukken. De afstandsbediening en het apparaat worden uitgeschakeld.

 Als het airconditioningsysteem weer wordt ingeschakeld, knipperen de blauwe en de gele LED. De circulatieventilator draait, de compressor wordt uiterlijk na 3 minuten ook ingeschakeld.

Tijd

„**Tijd-keuzetoets**” indrukken en door middel van de toetsen „**Tijdsinstelling**” de huidige tijd instellen.

Op de display wordt steeds de tijd aangegeven.

Na vervanging van de batterijen of het omschakelen tussen zomer- en wintertijd moet de tijd opnieuw worden ingesteld.

Timer ON / OFF

Met de geïntegreerde schakelklok kan de in- / uitschakeltijd voor het airconditioningsysteem vanaf de huidige tijd voor minimaal 15 minuten tot maximaal 24 uur van tevoren worden ingesteld.

Om te programmeren het apparaat met de afstandsbediening inschakelen.

De gewenste bedrijfsmodus en binnentemperatuur instellen.

Daarna met de „**TIMER-keuzetoetsen**” TIMER ON of TIMER OFF kiezen. Met de toetsen „**Tijdsinstelling**” de gewenste in- / uitschakeltijd instellen (15 minuten – 24 uur) en met TIMER ON of TIMER OFF **bevestigen**.

Nogmaals op de betreffende timer toets drukken deactiveert de timerfunctie.

Reset

Zet door indrukken (bijv. met een balpen) de instellingen van de afstandsbediening terug op de fabrieksinstellingen. Setup-symbool knippert.

Resend

De laatste instellingen worden nogmaals verzonden.

Setup

Inregelen van de afstandsbediening op het airconditioningsysteem waarmee die moet worden gebruikt. Instellingen worden op „luchtcirculatie”, ventilatorstand laag, geen timer gezet.

Onderhoud

Aan de voorkant van het apparaat bevinden zich een pluizenfilter (n) en een pollenfilter (p) voor het reinigen van de binnenlucht.

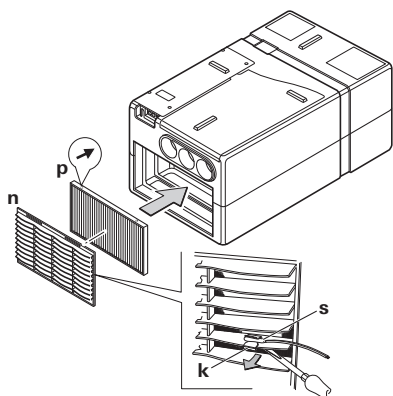

Afbeelding 5

Het pluizenfilter (n) moet regelmatig, minimaal echter 2 keer per jaar worden gereinigd en desgewenst worden vervangen (art.-nr. 40090-64600).

Wij adviseren om het pollenfilter (p) jaarlijks aan het begin van het seizoen te vervangen (art.-nr. 40090-58100).

Om de filters te vervangen eerst de koudeluchtbuizen eraf trekken. Alvorens het pluizenfilter (n) te verwijderen de klem (k) en de sensor (s) met behulp van een platte schroevendraaier losmaken. Het pluizenfilter (n) aan de bovenkant bij de uitsparingen iets naar voren trekken en naar boven toe uitnemen. Het pollenfilter (p) er vervolgens naar voren toe uitnemen. Monteer de klem en de sensor bij het in elkaar zetten weer op dezelfde plaats.

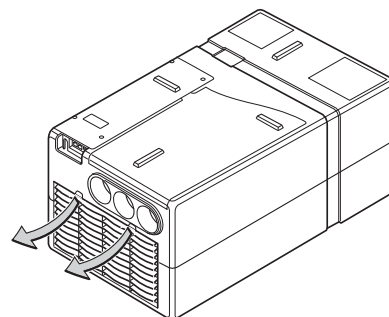

Afbeelding 6

i Bij het aanbrengen van het pollenfilter (p) moeten de opgedrukte pijlen in de richting van het apparaat wijzen – ze geven de stromingsrichting van de circulatielucht aan. **Gebruik de airconditioning nooit zonder filters.** Zonder filters kan de verdampers vuil worden, wat op zijn beurt een negatieve invloed heeft op het prestatievermogen van de airconditioning!

Onder de voertuigbodem bevindt zich de condenswaterafvoer. Om ervoor te zorgen dat het condenswater vrij kan weglopen, moet regelmatig worden gecontroleerd of de afvoer vrij van vuil, bladeren of dergelijke is. **Als dit niet in acht wordt genomen, kan er condenswater in het voertuig terechtkomen!**

Fouten zoeken

Is de 230 V netstroomkabel correct aangesloten en zijn de zekeringen en veiligheidsschakelaars in orde?

Fout	Oorzaak / maatregel
Apparaat koelt niet	<ul style="list-style-type: none"> – Apparaat staat op ontdooien / Wacht tot het ontdooien is beëindigd. – De op de afstandsbediening ingestelde temperatuur is bereikt / Stel de temperatuur op de afstandsbediening lager in dan de binnentemperatuur
Apparaat verwarmt niet	<ul style="list-style-type: none"> – Apparaat staat op ontdooien (buitentemperatuur tussen 4 °C – 7 °C) / Stel de ventilator lager in – Buitentemperatuur onder 4 °C
Apparaat koelt onvoldoende of in het geheel niet	<ul style="list-style-type: none"> – Filter verontreinigd / Filter vervangen – Luchtkanalen buiten vervuild, geblokkeerd / Maak de luchtkanalen vrij
Vochtaanslag op de koudeluchtbuizen	<ul style="list-style-type: none"> – Hoge luchtvochtigheid / Sluit ramen en deuren en zet de ventilator in de hoge stand
Afstandsbediening werkt niet	<ul style="list-style-type: none"> – Batterijen van de afstandsbediening controleren / Vervang evt. de batterijen
Apparaat reageert niet op opdrachten van de afstandsbediening	<ul style="list-style-type: none"> – Controleer of er zich tussen de afstandsbediening en de IR-ontvanger obstakels bevinden / Verwijder evt. obstakels – Zijn de afstandsbediening en de IR-ontvanger op elkaar ingeregeld? / Afstandsbediening en IR-ontvanger op elkaar inregelen

Als deze maatregelen niet tot het verhelpen van de storing leiden, neem dan contact op met de Truma Service.

Vervanging van de batterijen van de IR-afstandsbediening

Gebruik alleen lekvrije microbatterijen, type LR 3, AM4, AAA, MN 2400 (1,5 V).

Aan de achterkant van de afstandsbediening bevindt zich het batterijvakje.

Bij het plaatsen van nieuwe batterijen op de polariteit (plus / min) letten!

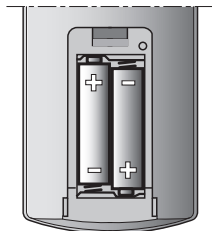

Afbeelding 7

! Lege, verbruikte batterijen kunnen lekken en de afstandsbediening beschadigen! Verwijder de batterijen als de afstandsbediening langere tijd niet wordt gebruikt.

i Bij het verwijderen van de batterijen blijft de afregeling tussen afstandsbediening en airconditioningsysteem behouden.

Geen garantie voor schade door lekkende batterijen.

Verwijdering

Vóór het weggooien van een defecte afstandsbediening altijd eerst de batterijen verwijderen en als chemisch afval behandelen.

Het apparaat moet conform de wettelijke bepalingen van het land waarin het wordt gebruikt worden verwijderd. Nationale voorschriften en wetten (in Duitsland is dit bijv. de verordening m.b.t. de sloop van voertuigwrakken) moeten in acht worden genomen.

Accessoires

Geluiddemper om in de koudeluchtbuis te monteren, voor extra geluiddemping in de binnenruimte. (art.-nr. 40040-60100)

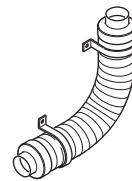

Afbeelding 8

De flexibele binnenluchtaanzuiging maakt het mogelijk om het airconditioningsysteem in een van de binnenruimte afgesloten ruimte (bijv. tussenvloer of garage achter) te monteren en voorkomt het aanzuigen van verontreinigde lucht. (art.-nr. 40090-59100)

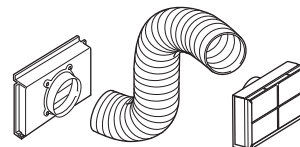

Afbeelding 9

Truma CP plus

Digitaal bedieningspaneel Truma CP plus met automatische klimaatregeling voor de iNet-compatibele Truma kachels Combi en Truma airconditioningsystemen Aventa eco, Aventa comfort (vanaf serienummer 24084022 – 04/2013), Saphir comfort RC en Saphir compact (vanaf serienummer 23091001 – 04/2012)

- De functie automatische klimaatregeling regelt automatisch de kachel en het airconditioningsysteem tot aan de gewenste temperatuur in het voertuig
- Uitbreidbaar met de Truma iNet Box – daarmee kunnen alle met TIN-Bus compatibele Truma apparaten ook via de Truma App worden aangestuurd



Afbeelding 10

Truma iNet Box

De Truma iNet Box voor eenvoudige koppeling van alle Truma-apparaten en regeling met smartphone of tablet per App.

- Eenvoudige inbouw en ingebruikneming per Truma App
- Uitbreidbaar door updatefunctie en daarmee toekomstproof



Afbeelding 11

Technische gegevens

Gemeten volgens EN 14511 resp. Truma-testcondities

Benaming

Saphir comfort RC, comfort-airconditioner

Aantal units

1

Afmetingen (l x b x h)

628 x 400 x 290 mm

Gewicht

ca. 23,5 kg

Stroomvoorziening

230 V – 240 V ~, 50 Hz

Maximale koelcapaciteit

2,4 kW

Verwarmingscapaciteit

1,7 kW

Opgenomen actieve vermogen

0,98 kW

Aanloopstroom

20 A (150 ms)

Opgenomen stroom

4,2 A / 35 °C

Veiligheidsklasse

IP X5

Energy Efficiency Rate (EER)

2,4

Volumestroom (koude lucht)

max. 380 m³/h

Koudemiddel

R 407C / 0,45 kg

Bevat onder het Protocol van Kyoto vallende gefluoreerde broeikasgassen. Hermetisch afgesloten.

Aardopwarmingsvermogen (GWP)

1774

CO₂-equivalent

798,3 kg

Compressorolie

Diamond MA32, 300 cm³

Geluid

afhankelijk van de inbouwsituatie

Maximale schuinstand van het voertuig tijdens gebruik

5° / 8 %

Toepassingsgrenzen

+4 °C tot +43 °C

- Onder +16 °C verhindert in de stand „koelen” een binnenluchtsensor het inschakelen van de compressor.
- Een ijsvormingssensor voorkomt ontoelaatbare ijsvorming op de verdamper.
- Een temperatuurschakelaar voorkomt een te hoge stroom en een te hoge temperatuur van de compressor.



E24 10R-040991

Technische wijzigingen voorbehouden!

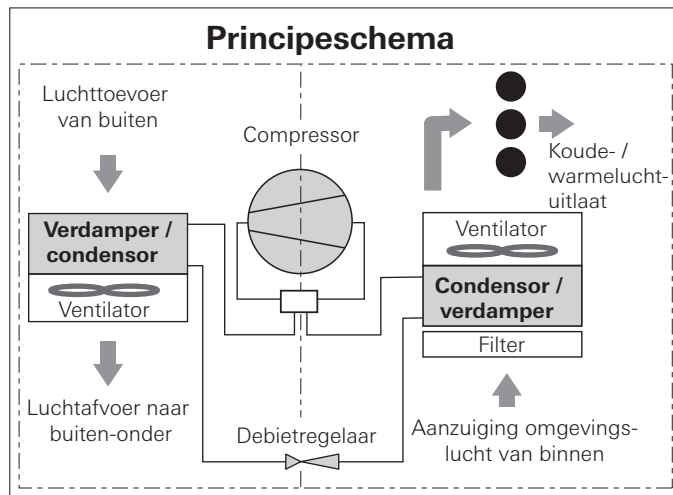

Afbeelding 12

Inbouwmaten

Maten in mm.

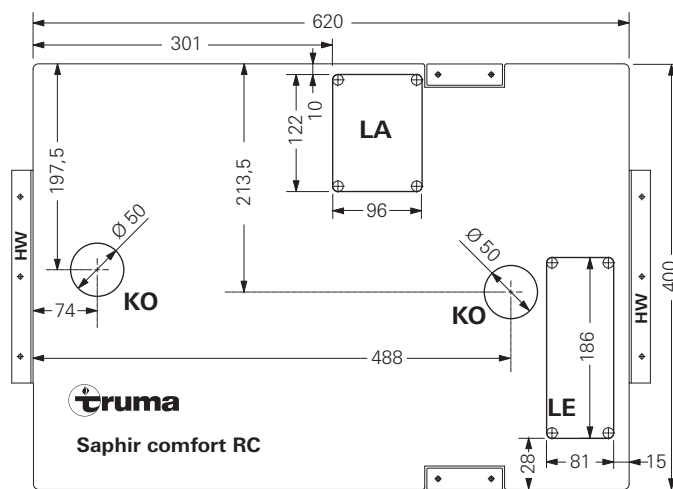

Afbeelding 13

Garantieverklaring van de fabrikant (Europese Unie)

1. Omvang van de fabrieksgarantie

Truma verleent als fabrikant van het apparaat de consument een garantie, die eventuele materiaal- en/of fabricagefouten van het apparaat dekt.

Deze garantie geldt in de lidstaten van de Europese Unie en in de landen IJsland, Noorwegen, Zwitserland en Turkije. Een consument is de natuurlijke persoon, die als eerste het apparaat van de fabrikant, OEM of dealer heeft gekocht en het niet in het kader van een commerciële of zelfstandige beroepsmaatschappelijke activiteit doorverkoop of bij derden installeert.

De fabrieksgarantie geldt voor de bovengenoemde gebreken, die zich binnen 24 maanden na het sluiten van de koopovereenkomst tussen de verkoper en de consument voordoen. De fabrikant of een geautoriseerde servicepartner zal dergelijke gebreken door nakoming achteraf, dat betekent naar zijn keuze door reparatie of vervangende levering, verhelpen. Defecte onderdelen worden eigendom van de fabrikant of van de geautoriseerde servicepartner. Indien het apparaat op het moment van de reclamatie niet meer wordt gemaakt, kan de fabrikant in geval van een vervangende levering ook een soortgelijk product leveren.

Indien de fabrikant garantie verleent, begint de garantietermijn ten aanzien van de gerepareerde of vervangen onderdelen niet opnieuw, maar loopt de oude termijn voor het apparaat door. Tot het uitvoeren van garantietaakzaamheden zijn uitsluitend de fabrikant zelf of een geautoriseerde servicepartner gerechtigd. De in het geval van garantie ontstane kosten worden direct tussen de geautoriseerde servicepartner en de fabrikant afgerekend. Bijkomende kosten op grond van gecompliceerde uit- en inbouwomstandigheden van het apparaat (bijv. demontage van meubel- of carrosseriedelen) en voorrijkosten van de geautoriseerde servicepartner of fabrikant kunnen niet als garantieprestatie worden erkend.

Verdergaande aanspraken, in het bijzonder aanspraken op schadevergoeding van de consument of van derden, zijn uitgesloten. Een en ander laat de voorschriften van de wet op de productaansprakelijkheid (Produkthaftungsgesetz) onverlet.

De vrijwillige garantie van de fabrikant laat de geldende wettelijke aanspraken van de consument wegens gebreken jegens de verkoper in het respectievelijke land van aankoop onverlet. In individuele landen kan er sprake zijn van garanties, die door de respectievelijke leveranciers (dealer, Truma Partner) worden uitgesproken. Deze kan de consument direct via zijn leverancier, bij wie hij het apparaat heeft gekocht, afwickelen. Geldig zijn de garantievoorwaarden van het land, waarin de eerste aankoop van het apparaat door de consument heeft plaatsgevonden.

2. Uitsluiting van de garantie.

De aanspraak op garantie geldt **niet**:

- in geval van onoordeelkundig gebruik in strijd met het eigenlijke gebruik
- in geval van een ondeskundige installatie, montage of ingebruikneming, die in strijd is met de gebruiksaanwijzing en inbouwhandleiding
- in geval van onoordeelkundig(e) gebruik of bediening in strijd met de gebruiksaanwijzing en inbouwhandleiding, met name bij het niet in acht nemen van onderhoudsvorschriften, verzorgingsrichtlijnen en waarschuwingen
- indien reparaties, installaties of ingrepen door niet geautoriseerde partners worden uitgevoerd
- voor verbruiksmaterialen, slijtende onderdelen en bij natuurlijke slijtage
- als het apparaat wordt voorzien van reserveonderdelen, aanvullende onderdelen of accessoires, die geen originele onderdelen van de fabrikant zijn en daardoor een gebrek wordt veroorzaakt
- in geval van schade door ongerechtigheden (bijvoorbeeld olies, weekmakers in gas), chemische of elektrochemische invloeden in het water of als het apparaat anderszins in contact is gekomen met ongeschikte stoffen (bijvoorbeeld chemische producten, ongeschikte reinigingsmiddelen)

- in geval van schade door abnormale milieu- of voor het gebruik van de zaak ongeschikte gebruiksomstandigheden
- in geval van schade door overmacht of natuurrampen en door andere invloeden waarvoor Truma niet verantwoordelijk is
- in geval van schade die te herleiden is tot een onoordeelkundig transport.

3. Claimen van de garantie

De garantie dient bij een geautoriseerde servicepartner of bij het Truma Servicecentrum te worden geclaimd. Alle adressen en telefoonnummers zijn te vinden op www.truma.com in het gedeelte „Service“.

Om een soepel verloop te garanderen, verzoeken wij bij het opnemen van contact de volgende informatie bij de hand te houden:

- gedetailleerde beschrijving van het gebrek
- serienummer van het apparaat
- datum aankoop

De geautoriseerde servicepartner of het Truma Servicecentrum bepalen telkens de verder te volgen werkwijze. Om eventuele transportschade te voorkomen, mag het betreffende apparaat uitsluitend na voorafgaand overleg met de geautoriseerde servicepartner of het Truma Servicecentrum worden verzonden.

Wordt het garantiegeval door de fabrikant erkend, dan neemt de fabrikant de transportkosten voor zijn rekening. Is er geen sprake van een garantiegeval, dan wordt de consument daarvoor geïnformeerd en komen de reparatie- en transportkosten voor zijn rekening. Wij verzoeken af te zien van het opsturen zonder voorafgaand overleg.



Inbouw en reparatie van het apparaat mogen alleen door geschoold personeel worden uitgevoerd. Vóór aanvang van de werkzaamheden de montagehandleiding zorgvuldig doorlezen en opvolgen!

Leveringsomvang

- 1 Saphir comfort RC
- 1 afstandsbediening met batterijen
- 1 IR-ontvanger
- 4 bevestigingsstrips met schroeven, 1 spanriem
- 2 condensatafvoeren
- 2 vloerroosters
- 1 inbouwsjabloon
- 1 gebruiksaanwijzing / inbouwhandleiding

Gebruiksdoel

Dit apparaat is geconstrueerd voor de inbouw in campers en caravans en bedoeld voor particulier gebruik.

Voorschriften

Vrijwarings- en garantieclaims vervallen en aansprakelijkheidseisen worden uitgesloten met name in onderstaande gevallen:

- wijzigingen aan het apparaat (inclusief accessoires),
- gebruik van andere dan originele Truma-onderdelen als reserveonderdelen en accessoires,
- het niet opvolgen van de inbouwhandleiding en de gebruiksaanwijzing.

Plaatskeuze

Bouw het apparaat in principe zo in dat het voor onderhoudswerkzaamheden te allen tijde goed toegankelijk is en gemakkelijk kan worden in- en uitgebouwd.

i De lengte van de 2 aansluitkabels (stroom- en IR-ontvangerkabel) moet in krappe inbouwsituaties zo worden gekozen dat de installatie er met aangesloten kabels uitgetrokken kan worden en het deksel kan worden geopend.

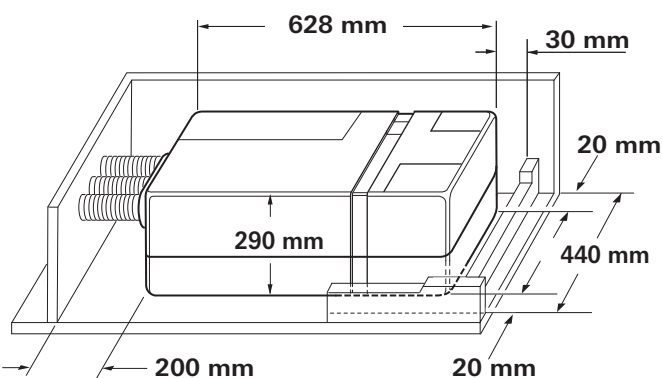

Afbeelding 14

i Om een gelijkmatige koeling van het voertuig te bereiken, moet het airconditioningsysteem **centraal** in een bergruimte of dergelijke zodanig worden gemonteerd dat de koude lucht gelijkmatig in de caravan of de camper wordt verdeeld.

Het airconditioningsysteem wordt op de vloer gemonteerd, deze moet vlak en glad zijn. Eventueel moeten bij geribbelde bodems de luchtinlaat (LE), de luchtuitlaat (LA) en de aansluitmonden (11) worden voorzien van extra afdichtingen.

De te koelen binnenlucht wordt via openingen met een totale oppervlakte van min. 300 cm² door het apparaat vanuit de binnenruimte van het voertuig weer aangezogen.

! De gecirculeerde lucht wordt tijdens het gebruik van het apparaat gereinigd en gedroogd. Daarom moet bij montage in extern liggende berg ruimten (bijv. een dubbele vloer) door middel van geschikte maatregelen worden gegarandeerd dat de te koelen lucht vanuit de binnenruimte van het voertuig wordt aangezogen. De aanzuiging van buitenlucht kan de werking van het airconditioningsysteem sterk negatief beïnvloeden.

Plaats het apparaat indien mogelijk zodanig dat het chassis van het voertuig zich tussen de luchtinlaat (LE) en de luchtuitlaat (LA) bevindt.

Leg de inbouwsjabloon in de voor de inbouw bedoelde bergruimte en controleer of de plaatsen voor de vloeropeningen vrij zijn. Het airconditioningsysteem moet aan de zijkant een minimale afstand van 20 mm en aan de achterkant 30 mm tot wanden en meubelstukken hebben om geluidsoverdracht tijdens het gebruik te voorkomen. Aan de voorkant bedraagt de minimale afstand 200 mm om het vervangen van het pluizen- / pollenfilter mogelijk te maken.

! De openingen in de voertuigbodem moeten vrij toegankelijk zijn en mogen niet door erachter liggende chassisdelen of dergelijke worden afgedekt! Ze mogen niet binnen het spatbereik van de wielen liggen, eventueel een spatvanger aanbrengen.

Inbouw van het airconditioningsysteem

Leg de inbouwsjabloon in de bergruimte en zet hem vast.

De bevestigingsgaten voor de 2 hoeksteunen (2 – HW) en voor de 2 bevestigingsstrips opzij (3) markeren.

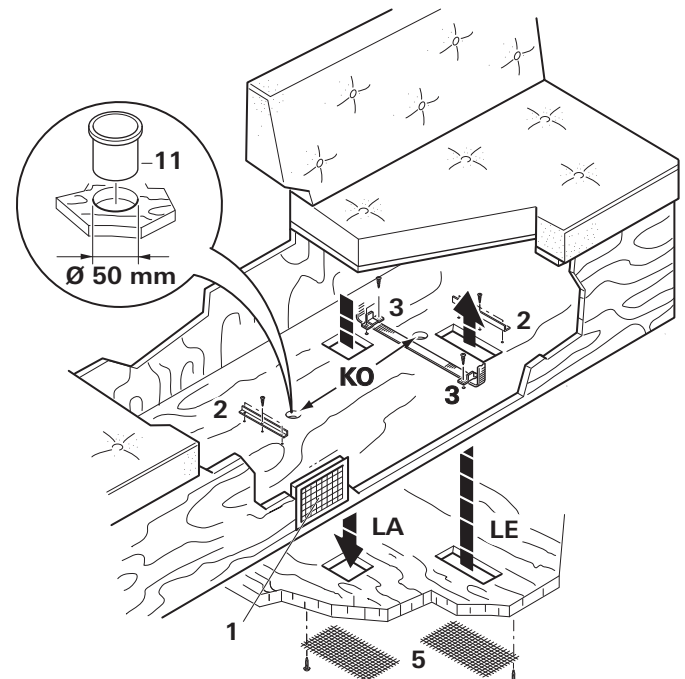

Afbeelding 15

Markeer de vloeropening „LE” voor de toevoer van lucht, „LA” voor de afvoer van lucht en „KO” voor de condenswaterafvoeren.

Verwijder de sjabloon en zaag de aangetekende vloeropeningen eruit.

Vóór het boren altijd op erachter liggende of verborgen gelegde kabels, gasleidingen, chassisdelen of dergelijke letten!

Vervolgens de snijkanten van de openingen in de voertuigvloer met tectyl behandelen.

De 2 bevestigingsstrips opzij (3) met elk 2 schroeven en de 2 hoeksteunen (2 – HW – poot moet naar buiten wijzen!) met elk 3 schroeven vastzetten.

De aansluitmonden (11) voor de condenswaterafvoer (KO) van boven erin plaatsen.

De aansluitmonden (11) voor de condenswaterafvoer van onderen rondom met carrosseriekit afdichten.

i **Let er bij de montage van het apparaat absoluut op dat de aansluitmonden (11) van de condenswaterafvoer zich in de uitsparing van de bodem van het apparaat bevinden. Anders bestaat het risico dat er water in de binnenruimte terecht komt! Om een correcte luchtcirculatie te waarborgen, moeten de openingen in de bodem van het apparaat en de vloer exact boven elkaar komen te liggen. Als dit niet in acht wordt genomen, is een correcte werking van het apparaat niet gewaarborgd!**

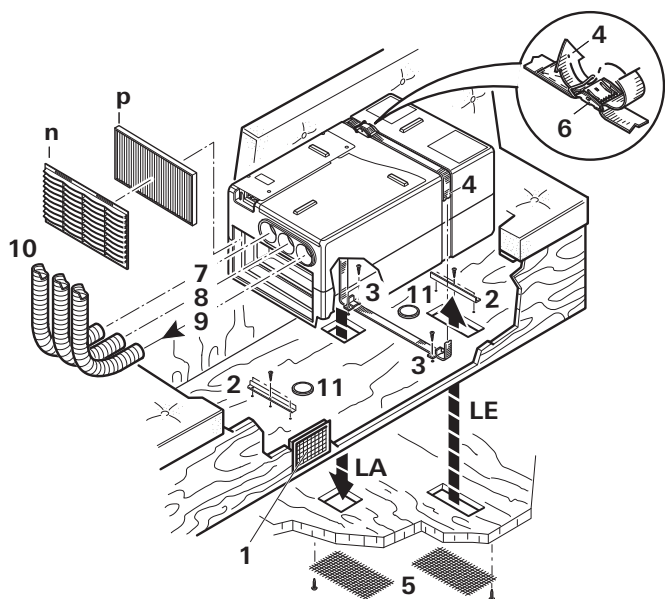

Afbeelding 16

Voer de spanband (4) door de 2 bevestigingsstrips (3) – met de tekst van de spanband naar de vloer.

Plaats het airconditioningsysteem in de ruimte tussen de hoeksteunen (2 – HW) en de bevestigingsstrips (3). Bevestig het airconditioningsysteem met de spanband (4). Let er daarbij op dat de spanband in de daarvoor bedoelde uitsparingen van het apparaat ligt. De spanband (4) volgens de afbeelding door de gesp (6) halen en strak trekken.

! Het airconditioningsysteem moet **rondom** met de bijgeleverde strips worden bevestigd om het onbedoeld wegglijden bij krachtige bewegingen (bijv. sterk remmen) te vermijden.

Bevestig de beide vloerroosters (5) voor „LE” en „LA” met geschikte schroeven of klemmen (niet bijgeleverd) van onderen tegen de bodem van het voertuig.

Verdeling van koude lucht en circulatieretourgeleiding

Luchtverdeling

i Voor het verwarmen en het koelen worden dezelfde buizen (koudeluchtbuizen) gebruikt.

Op elk van de drie koudeluchtuitlaten van het apparaat (7, 8 + 9) moet een koudeluchtbuis KR 65 Ø 65 mm (10) met ten minste één uitlaat worden aangesloten.

Schuif de koudeluchtbuizen (10) in de koudeluchtuitlaten van het apparaat en leg ze naar de luchtuitlaatventielen. Let op dat de koudeluchtbuizen goed stevig in de koudeluchtuitlaten zitten. Als accessoire biedt Truma ten behoeve van de geluiddemping een geluiddemper voor montage in het koudeluchtsysteem aan (art.-nr. 40040-60100).

Als uitlaat die de lucht in het interieur van het voertuig blaast, zijn het zwenkbare eindstuk SCW 2 (zwart – art.-nr. 39971-01 of beige – art.-nr. 39971-02), het eindstuk EN-O (art.-nr. 40171-07) met de lammelleninzet LA (art.-nr. 40721-01/02/03/04/05) of de rechthoekige ventilatieopening RL (art.-nr. 40280-01) met het aansluitstuk ANH (art.-nr. 40290-02) geschikt.

Belangrijke opmerkingen

De koudeluchtverdeling wordt voor elk type voertuig individueel modulair ontworpen. Daarvoor is een uitgebreid accessoires-programma beschikbaar.

Om een optimale koelcapaciteit te bewerkstelligen adviseren wij:

- de koudeluchtbuizen zo kort en zo recht mogelijk naar de luchtuitlaatventielen te leggen,
- in totaal maximaal 15 m koudeluchtbuis voor de koudeluchtverdeling te gebruiken,
- de langste koudeluchtbuis (max. 8 m) met de rechter koudeluchtuitlaat (9) te verbinden, omdat deze het hoogste luchtdebiet heeft,
- om de vorming van condenswater te voorkomen de koudeluchtbuizen niet in de buurt van toestromende buitenlucht (of achter de koelkast) te leggen.

Circulatie-retourgeleiding

De omgevingslucht wordt door het apparaat weer aangezogen, hetzij door een extra rechthoekig luchtrooster (1 – art.-nr. 40040-29200) of door middel van 3 ronde luchtroosters (art.-nr. 40040-20400) bijv. in de wand van de bergruimte of via meerdere kleinere openingen met een totale oppervlakte van min. 300 cm².

Belangrijke opmerking

Voor een correcte luchtuitwisseling moet de ventilatie van het interieur van het voertuig naar de inbouwruimte in de directe nabijheid van het apparaat worden aangebracht. Eventueel moeten er afdekkingen worden aangebracht zodat de recirculatie van de omgevingslucht niet door opgeborgen voorwerpen nadelig kan worden beïnvloed.

i Als montage in de directe nabijheid niet mogelijk is, biedt Truma als accessoire een flexibele binnenluchtaanzuiging aan (art.-nr. 40090-59100).

Montage van de IR-ontvanger

De ontvanger (12) wordt bij voorkeur op de kledingkast gemonteerd, en wel zodanig dat de afstandsbediening er ongehinderd op kan worden gericht (lengte van de aansluitkabel 3 m). Desgewenst is een verlengkabel van 3 m leverbaar (art.-nr. 40090-89100).

i Als inbouwmontage van de ontvanger niet mogelijk is, levert Truma desgewenst een opbouwframe (13) – art.-nr. 40000-52600 – als accessoire.

Boor een gat van $\varnothing 55$ mm. Leid de IR-ontvangerkabel (17) naar achteren en bevestig de ontvanger met 4 schroeven (14 – niet bijgeleverd). Daarna het afdekframe (15) erop klikken en de kabel (17) naar het airconditioningsysteem leggen.

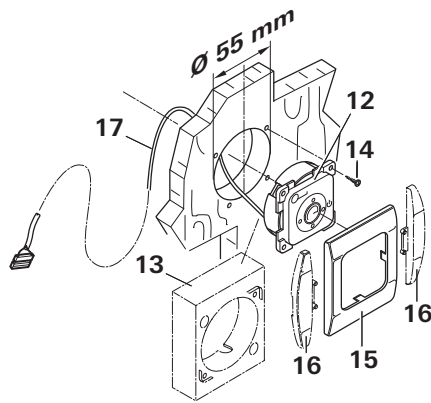

Afbeelding 17

i Als afwerking van de afdekframes levert Truma als accessoire zijkapjes (16) in 8 verschillende kleuren (vraag uw leverancier).

Elektrische aansluiting 230 V en aansluiting IR-ontvanger

! De elektrische aansluiting 230 V mag uitsluitend door geschoold personeel (in Duitsland bijvoorbeeld vlg. VDE 0100, deel 721 of IEC 60364-7-721) worden uitgevoerd. De hier afgedrukte richtlijnen zijn geen uitnodiging aan leken om de elektrische aansluiting zelf te maken, maar dienen als extra informatie voor de elektriciens die dit in uw opdracht doet!

Maak de aansluiting met het stroomnet door middel van de 150 cm lange kabel (20) op een in het voertuig met 10 A gezeerde leiding.

Let absoluut op een zorgvuldige aansluiting met de juiste kabelkleuren!

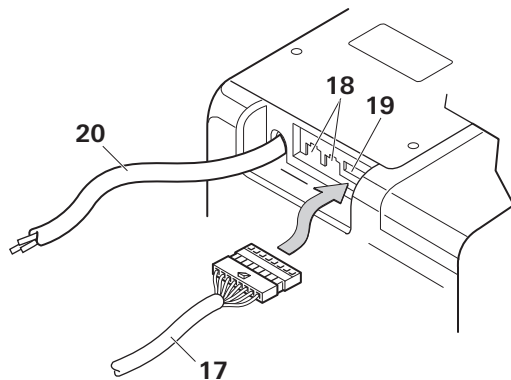

Afbeelding 18

Steek de stekker van het IR-ontvangersnoer (17) in de stekkerbus (19).

i De aansluiting (18) is een Com-aansluiting voor de communicatie en is voor de werking van de airconditioning niet noodzakelijk.

De bekabeling moet zoveel speling hebben dat het apparaat met aangesloten kabels uit de tussenvloer kan worden getrokken. Alle kabels moeten met klemmen worden vastgezet!

Voor onderhouds- of reparatiewerkzaamheden dient aan voertuigzijde een scheidingsinrichting voorhanden te zijn waarmee alle polen met een contactafstand van ten minste 3,5 mm van het net kunnen worden gescheiden.

Funciecontrole / Houder voor de IR-afstandsbediening

Plaats de houder voor de IR-afstandsbediening indien mogelijk in de buurt van de IR-ontvanger (12) om het gebruik van het airconditioningsysteem mogelijk te maken zonder de afstandsbediening uit de houder te nemen.

Ten slotte moeten alle functies van het apparaat volgens de gebruiksaanwijzing worden gecontroleerd.

De gebruiksaanwijzing moet aan de houder van het voertuig worden overhandigd.

Indholdsfortegnelse

Anvendte symboler	58
Sikkerhedsanvisninger	58
Henvisninger til brug af klimasystemer	59

Brugsanvisning

Fjernbetjening	60
IR-modtager og manuel tænd / sluk	61
IR-modtager / funktionsvisning	61
Rød LED lyser	61
Ibrugtagning	61
Tilkobling	61
Temperatur	61
Mode	61
Blæser	61
Sleep-funktion	61
Frakobling	61
Klokkeslæt	61
Timer ON / OFF	62
Reset	62
Resend	62
Setup	62
Vedligeholdelse	62
Fejlfinding	62
Udskiftning af batterier i IR-fjernbetjeningen	63
Bortskaffelse	63
Tilbehør	63
Tekniske data	64
Mål for monteringen	64
Producentgarantierklæring (EU)	65

Monteringsanvisning

Leveringsomfang	66
Anvendelse	66
Forskrifter	66
Placering	66
Montering af klimasystemet	66
Koldluftfordeling og cirkulationslufttilbageføring	67
Luftfordeling	67
Cirkulationslufttilbageføring	67
Montering af IR-modtageren	67
Elektrisk tilslutning 230 V og tilslutning IR-modtager	68
Funktionskontrol / holder til IR-fjernbetjeningen	68

Anvendte symboler

 Montering og reparation af anlægget må kun udføres af en fagmand.

 Symbolerne henviser til mulige farer.

 Henvisning med informationer og tips.

Sikkerhedsanvisninger

 Reparationer må kun udføres af en fagmand!

For at undgå transportskader må anlægget kun sendes efter aftale med Truma-serviceafdelingen i Tyskland eller med den respektive autoriserede servicepartner i udlandet.

Inden kabinettet åbnes, skal spændingen afbrydes totalt.

Anlæggets sikring 230 V, T 6,3 A H-model (træg, IEC 127) sidder på den elektroniske styreenhed i anlægget og må kun udskiftes med en tilsvarende sikring.

Anlæggets sikringer og tilslutningsledninger må kun udskiftes af en fagmand.

Garantien bortfalder og producenten fralægger sig ethvert ansvar:

- ved ændringer på anlægget (inklusiv tilbehør),
- hvis der ikke anvendes originale Truma-dele som reservedele og tilbehør,
- hvis monterings- og brugsanvisningen ikke følges

Desuden bortfalder brugsretten til anlægget og dermed også i mange lande førertilladelsen til køretøjet.

Kølekredsløbet indeholder kølemidlet R 407C og må kun åbnes **på fabrikken**.

Luftudgangen og cirkulationsluftindtaget må aldrig blokeres. Vær opmærksom på dette, for at sikre at anlægget fungerer problemfrit.

Udgangene under køretøjets bund skal være fri for snavs og sne. De må ikke ligge i hjulenes stænkområde, monter evt. stænkbeskyttelse.

Hvis køretøjets bund har fået **undervognsbeskyttelse**, skal alle åbninger, der befinder sig under vognen, dækkes af, så den opståede sprøjtetåge ikke medfører funktionsfejl i anlægget. Fjern afskærmningerne efter afslutning af arbejdet.

For at undgå beskadigelser af kompressoren må der ikke køres på stigninger eller fald på over 8 %, når anlægget er i drift (f.eks. med generator eller spændingstransformer).

Længerevarende drift må ikke foretages, når anlægget står skråt, da kondensvandet, der dannes, ikke kan løbe fra og risikerer at komme ind i køretøjet.

For at sikre en problemfri drift og for at undgå skader må der til spændingsforsyningen kun anvendes kilder med ren sinuskurve (f.eks. spændingstransformer, generator) uden spændingsspidser.

Sørg for, at der ikke kan komme vand ind gennem anlæggets åbninger ved rengøring af køretøjets gulv, f.eks. ved rengøring med en højtryksrens.

Driften af anlægget er af sikkerhedsmæssige årsager kun tilladt i lukket tilstand, da det kun er i det tilfælde beskyttelsen mod kvæstelser pga. bevægelige dele er sikret. Båndet over elektronikhuset må ikke fjernes.

Henvisninger til brug af klimasystemer

- Klimasystemet Saphir komfort RC er beregnet til et minimalt strømforbrug. Kontroller dog inden ibrugtagning, om campingpladsen er tilstrækkeligt sikret (mindst 6 A).
- Placer om muligt køretøjet i skyggen.
- Mørklægning vha. persienner og / eller et halvtag reducerer varmestrålingen.
- Rengør taget regelmæssigt (et snavset tag opvarmes kraftigere).
- Udluft køretøjet grundigt, inden anlægget tages i brug, for at få den ophobede varme luft ud af køretøjet.
- Vær opmærksom på, at der er tilstrækkelige åbninger til afledning af forsyningsluften, og at disse åbninger ikke dækkes til af f.eks. forklæder eller lign. Åbningen til den varme returluft bør ikke være placeret på indgangssiden.
- For at opnå et sundt indeklima, bør forskellen mellem den indvendige og den udvendige temperatur ikke være indstillet for højt. Under drift renses og tørres cirkulationsluften. Tørringen af den fugtige luft giver et behageligt indeklima selv ved ganske små temperaturforskelle.
- Hold alle døre og vinduer lukkede under kølefunktionen.
- Komplet luftkapacitet ved alle tre åbninger opnås kun med tre tilsluttede koldluftrør.
- Det er ikke tilladt at anvende udblæsningskanalen (art.-nr. 40040-32500).
- I varmfunktionen anvendes blæsertrinnet »højt« kun til hurtig opvarmning, i permanent drift stilles blæsertrinnet om på »mellem« eller »lavt«.

Inden anlægget tages i brug første gang skal brugsanvisningen og »Sikkerhedsanvisninger« læses grundigt!
 Indehaveren af køretøjet er ansvarlig for, at anlægget fungerer korrekt.

i Brugsanvisningerne kan læses i offline-modus ved brug af en mobil terminal og Truma App'en. Brugsanvisningerne bliver hentet, når der er netforbindelse, og herefter gemt permanent på den mobile terminal.

Fjernbetjening

i De symboler, der vises på displayet bliver synlige afhængig af indstilling.

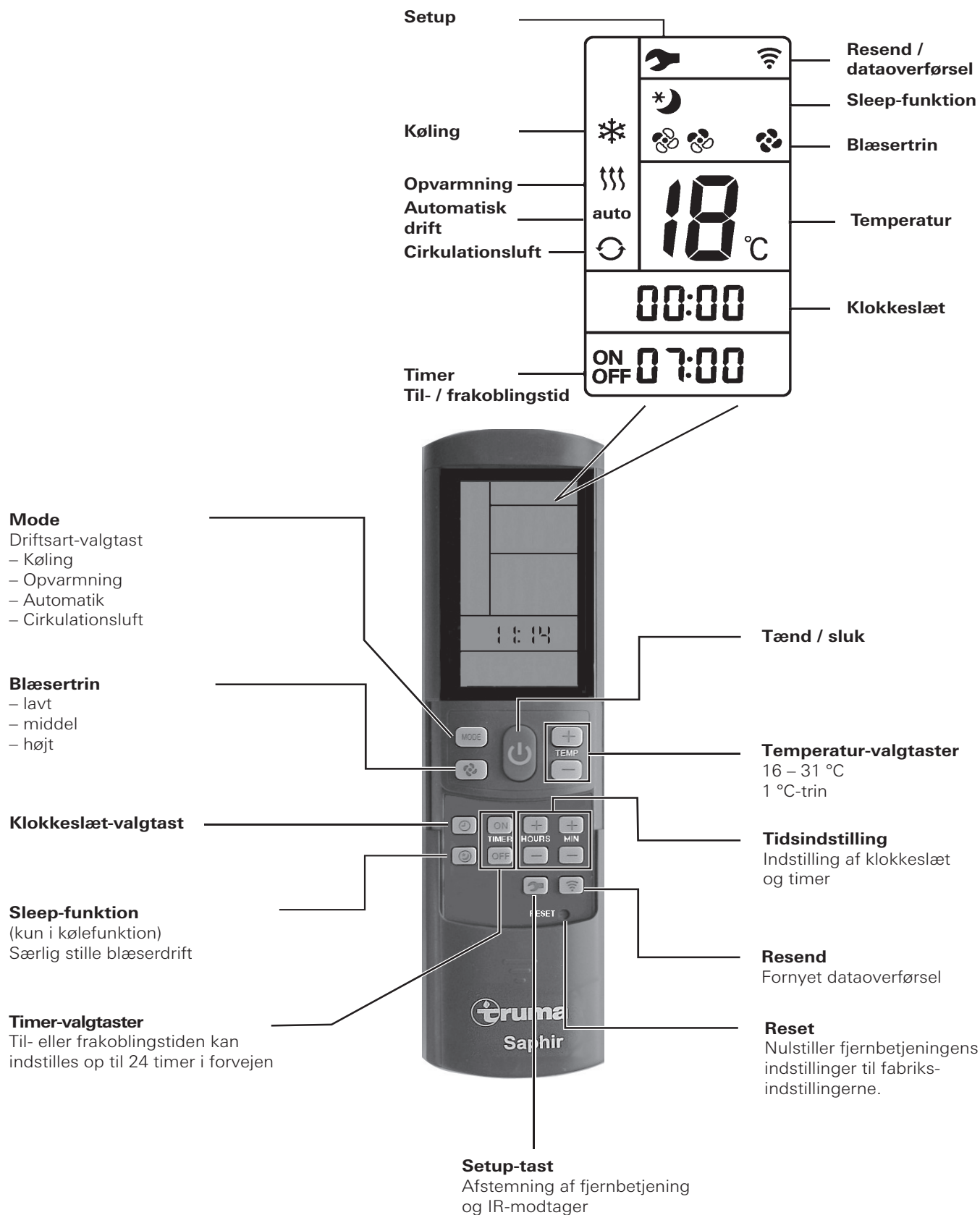

Fig. 3

IR-modtager og manuel tænd / sluk

På IR-modtageren sidder der en ekstra afbryder (m), som også kan benyttes til at koble anlægget (f.eks. med en kuglepen) til og fra uden fjernbetjening.

Hvis anlægget kobles til vha. denne afbryder, stilles der automatisk tilbage til fabriksindstillingerne (automatisk drift 22 °C).

IR-modtager / funktionsvisning

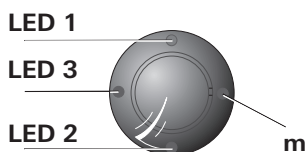

Fig. 4

LED 1 blå – lyser – (kølefunktion)
LED 1 blå – blinker – (kompressorstart kølefunktion)

LED 2 gul – lyser – (varmefunktion)
LED 2 gul – blinker – (kompressorstart varmefunktion)

LED 3 rød – blinker – (data overføres)
LED 3 rød – lyser – (fejl)

Rød LED lyser

Anlægget har en fejl. Sluk anlægget, vent i kort tid og tænd det igen. Kontakt Truma service, hvis den røde LED stadigvæk lyser.

Ibrugtagning

Inden tilslutning bør man være opmærksom på, at sikringen i forbindelse med campingpladsens strømforsyning (230 V / mindst 6 A) er tilstrækkelig.

 For at undgå en overophedning af strømfødningskablet til fritidskøretøjet (min. tværsnit 3 x 2,5 mm²), skal kabeltromlen vikles helt af.

For at udføre de enkelte funktioner skal fjernbetjeningen altid rettes mod infrarød-modtagerdelen.

Før første tilkobling skal fjernbetjeningen afstemmes til IR-modtageren.

- ilæg batterierne (vær opmærksom på polaritet)
- setup-symbolet blinker (hvis symbolet ikke blinker, gennemføres en nulstilling)
- ret fjernbetjeningen mod IR-modtageren
- tryk på setup-tasten og hold den nede
- når den røde LED i IR-modtageren blinker, slippes setup-tasten.

Fjernbetjeningen er afstemt til IR-modtageren, setup-symbolet slukker og klimasystemet starter i cirkulationsluftdrift, blæsertrin lavt, ingen timer.

Tilkobling

Klimasystemet tilkobles med tasten »**Tænd / sluk**« på fjernbetjeningen. De sidst valgte indstillinger overtages.

 Efter tilkoblingen kører blæseren. Kompressoren tænder efter senest 3 minutter, den blå (køling) / gule (opvarmning) LED blinker.

Temperatur

Med »**Temperatur-valgtasterne**« kan du ved behov ændre den ønskede rumtemperatur med »+« og »-«.

Mode

Den ønskede funktion vælges ved at trykke en eller flere gange på tasten »**MODE**«.

- Køling
- Opvarmning
- Automatik (køle- eller varmefunktion afhængig af den indstillede rumtemperatur)
- Cirkulationsluft

Hvis den rumtemperatur, der er indstillet på fjernbetjeningen, nås i **kølefunktion**, slår kompressoren fra, og den blå LED i IR-modtageren slukker. Blæseren kører videre. Hvis den indstillede rumtemperatur overskrides, skifter anlægget automatisk til kølefunktion.

Hvis den rumtemperatur, der er indstillet på fjernbetjeningen, nås i **varmefunktion**, slår kompressoren fra, og den gule LED i IR-modtageren slukker. Blæseren kører videre. Hvis den indstillede rumtemperatur ikke nås, skifter anlægget automatisk til varmefunktion.

 Opvarmning ved en udetemperatur under 4 °C er ikke mulig. Ved temperaturer mellem 4 °C og 7 °C skifter anlægget kortvarigt til afrimningsprocesser. Ved temperaturer over 7 °C er der garanteret varmefunktion uden begrænsning.

 For at opnå en så effektiv opvarmning af kabinen som muligt ved lave temperaturer, kører klimasystemet ved rumtemperaturer under 12 °C på blæsertrinnet »lavt«. Når 12 °C nås, skifter klimasystemet automatisk til det blæsertrin, der er indstillet ved fjernbetjeningen.

I **automatisk drift** vælges køle- og varmefunktionen samt blæsertrinnet automatisk afhængig af rumtemperaturen.

I **cirkulationsluftdrift** cirkuleres indeluften og renses via filtrene. Der lyser ingen LED'er i IR-modtageren.

Blæser

Det ønskede blæsertrin vælges ved at trykke en eller flere gange på tasten »**Blæsertrin**«.

Blæsertrin (i automatisk mode uden funktion):

- lavt
- middel
- højt

Sleep-funktion

Ved »**Sleep-funktionen**« (kun i kølefunktion) kører den indvendige blæser med lavt omdrejningstal og er derfor særligt stille.

Frakobling

Tryk på »**Tænd / sluk**« på fjernbetjeningen for at slukke. Fjernbetjeningen og anlægget slukkes.

 Hvis klimasystemet tændes igen, blinker den blå / gule LED. Blæseren kører, kompressoren aktiveres efter senest 3 minutter.

Klokkeslæt

Tryk på »**Klokkeslæt-valgtasten**«, og indstil det aktuelle klokkeslæt med tasterne »Tidsindstilling«.

Klokkeslættet vises altid på displayet.

Efter batteriskift eller tidsomstilling skal klokkeslættet indstilles igen.

Timer ON / OFF

Med den integrerede timer kan klimasystemets til- / frakoblingstid fra det aktuelle klokkeslæt indstilles mindst 15 minutter og op til 24 timer i forvejen.

Til programmering tændes anlægget med fjernbetjeningen.

Indstil den ønskede funktion og rumtemperatur.

Vælg derefter TIMER ON eller TIMER OFF med »**TIMER-valgta-**sterne«. Indstil den ønskede til- / frakoblingstid (15 minutter – 24 timer) med tasterne »**Tidsindstilling**« og **bekræft** med TIMER ON eller TIMER OFF.

Forny et tryk på den pågældende timer-valgtast deaktiverer timer-funktionen.

Reset

Nulstiller ved tryk (f.eks. med en kuglepen) fjernbetjeningens indstillinger til fabriksindstillingerne. Setup-symbolet blinker.

Resend

De sidste indstillinger sendes igen.

Setup

Afstemning af fjernbetjeningen til det klimasystem, der aktuelt skal anvendes. Indstillingerne sættes på »cirkulationsluft«, lavt blæsertrin, ingen timer.

Vedligeholdelse

På anlæggets forside sidder der et fnugfilter (n) og et partikelfilter (p) til rengøring af rumluft.

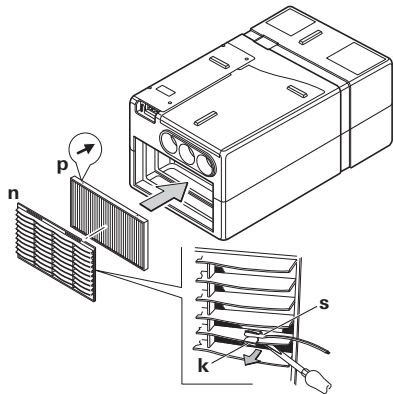

Fig. 5

Fnugfilteret (n) skal renses jævnligt, dog minimum to gange om året og udskiftes efter behov (art.-nr. 40090-64600).

Vi anbefaler, at partikelfilteret (p) udskiftes hvert år i begyndelsen af sæsonen (art.-nr. 40090-58100).

Træk koldluftrørene af, når filtrene skal udskiftes. Inden fnugfilteret (n) fjernes, løsnes klammen (k) og sensoren (s) vha. en flad skruetrækker. Træk fnugfilteret (n) ved den øverste kant på udsparringerne en smule fremad, og tag det ud oppefra. Tag derefter partikelfilteret (p) ud forfra. Fastgør klamme og sensor på samme position igen ved monteringen.

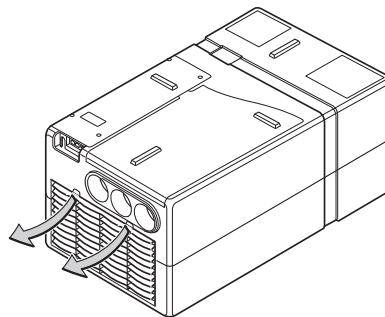

Fig. 6

i Ved montering af partikelfilteret (p) skal de påtrykte pile vende mod anlægget – de symboliserer cirkulationsluftens strømningssretning. **Anlægget må aldrig benyttes uden filter.** Hvis filteret mangler, kan fordampere risikere at blive snavset, hvilket reducerer anlæggets funktion!

Kondensafløbet sidder under køretøjets bund. For at kondensvandet kan løbe frit væk, skal man jævnligt kontrollere, at afløbet er frit for snavs, blade eller lign. **Hvis dette ikke overholdes, kan der komme kondensvand ind i køretøjet!**

Fejlfinding

Er autocamper- / campingvognstilledningen 230 V tilsluttet korrekt og er sikringerne og beskyttelsesrelæet i orden?

Fejl	Årsag / forholdsregler
Anlægget køler ikke	<ul style="list-style-type: none">– Afrimningsfunktionen kører / vent indtil afrimningsfunktionen er slut.– Den temperatur, der er indstillet på fjernbetjeningen er nået / indstil temperaturen lavere end rumtemperaturen på fjernbetjeningen.
Anlægget varmer ikke	<ul style="list-style-type: none">– Afrimningsproces kører (ude-temperatur mellem 4 °C – 7 °C) / indstil blæseren på et lavere trin– Udetemperatur under 4 °C
Anlægget køler utilstrækkeligt eller slet ikke	<ul style="list-style-type: none">– Filteret er snavset / udskift filteret– Luftvejene udenfor er snavsete, blokerede / frilæg luftvejene
Fugtighed ved koldluftrør	<ul style="list-style-type: none">– Høj luftfugtighed / luk vinduer og døre og vælg et højt blæsertrin
Fjernbetjening fungerer ikke	<ul style="list-style-type: none">– Kontroller fjernbetjeningens batterier / udskift eventuelt batterierne
Anlægget reagerer ikke på fjernbetjeningskommandoer	<ul style="list-style-type: none">– Kontroller, om der er forhindringer mellem fjernbetjening og IR-modtager / afhjælp eventuelle forhindringer– Er fjernbetjeningen tilpasset til IR-modtageren? / tilpas fjernbetjeningen til IR-modtageren

Hvis fejlen ikke afhjælpes herved, kontaktes Truma service.

Udskiftning af batterier i IR-fjernbetjeningen

Brug kun tætte micro-batterier type LR 3, AM4, AAA, MN 2400 (1,5 V).

Batterirummet sidder på fjernbetjeningens bagside.

Vær opmærksom på polariteten plus / minus ved isætning af nye batterier!

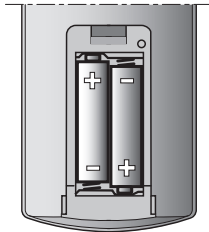

Fig. 7

! Tomme, brugte batterier kan løbe ud og beskadige fjernbetjeningen! Tag batterierne ud af fjernbetjeningen, når den ikke er i brug i en længere periode.

i Hvis batterierne fjernes, opretholdes afstemningen mellem fjernbetjening og klimasystem.

Der ydes ingen garanti på skader, der er opstået som følge af udløbne batterier.

Bortskaffelse

Inden en defekt fjernbetjening bortskaffes, skal batterierne tages ud og bortskaffes på en miljørigtig måde.

Anlægget skal bortskaffes i overensstemmelse med de administrative bestemmelser i det pågældende anvendelsesland. De nationale forskrifter og love (i Tyskland f.eks. bestemmelserne om udrangerede køretøjer) skal overholdes.

Tilbehør

Lyddæmper til montering i koldluftrøret, til ekstra lyddæmpning i opholdsrummet. (art.-nr. 40040-60100)

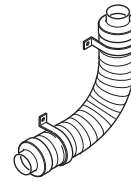

Fig. 8

Den fleksible rumluftindsugning muliggør montering af klimasystemet i rum, der er afskærmet fra kabinen (f.eks. dobbelt gulv eller integreret garage), og forhindrer indsugning af forurenede luft. (art.-nr. 40090-59100)

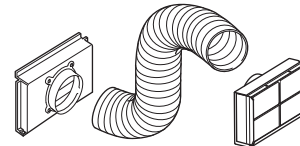

Fig. 9

Truma CP plus

Digital betjeningsdel Truma CP plus med klimaautomatik til de iNet-kompatible Truma varmeanlæg Combi og Truma klimasystemer Aventa eco, Aventa komfort (fra serienummer 24084022 – 04/2013), Saphir komfort RC og Saphir compact (fra serienummer 23091001 – 04/2012)

- Funktionen »klimaautomatik« styrer automatisk varmeanlæg og klimasystem til den ønskede temperatur i køretøjet.
- Kan udvides med Truma iNet Box. Dermed kan alle TIN-Bus-kompatible Truma-anlæg også styres via Truma App'en.



Fig. 10

Truma iNet Box

Truma iNet Box til nem netsammenkobling af Truma-anlægge og styringen med smartphone eller tablet via app.

- Enkel montering og idrifttagning pr. Truma App
- Kan udvides med update-funktion og er dermed fremtidssikret



Fig. 11

Tekniske data

Registreret i overensstemmelse med EN 14511 og Truma-kontrolbetingelser

Betegnelse:

Saphir komfort RC, Komfort-airconditionanlæg

Antal komponenter:

1

Mål (l x b x h):

628 x 400 x 290 mm

Vægt:

ca. 23,5 kg

Spændingsforsyning:

230 V – 240 V ~, 50 Hz

Maksimal køleeffekt:

2,4 kW

Varmeeffekt:

1,7 kW

Optagelse af effektiv kraft:

0,98 kW

Startstrøm:

20 A (150 ms)

Strømforbrug:

4,2 A / 35 °C

Kapslingsklasse:

IP X5

Energy Efficiency Rate (EER):

2,4

Volumenstrøm (kold luft):

maks. 380 m³/h

Kølemiddel:

R 407C / 0,45 kg

Indeholder fluorholdige drivhusgasser omfattet af Kyoto-protokollen. Hermetisk lukket.

Globalt opvarmningspotentiale (GWP)

1774

CO₂-ækvivalent

798,3 kg

Kompressorolie:

Diamond MA32, 300 cm³

Støj:

afhængig af monteringsituation

Maksimal hældning på køretøjet under drift:

5° / 8 %

Temperaturforhold:

+4 °C til +43 °C

- Under +16 °C forhindrer en rumluftsensor driften af kompressoren i kølefunktion.
- En tilsligningsbeskyttelsessensor forhindrer ikke-tilladt isdannelse på fordampere.
- En temperaturkontakt forhindrer for høj strøm og for høj temperatur ved kompressoren.



E24 10R-040991

Ret til tekniske ændringer forbeholdes!

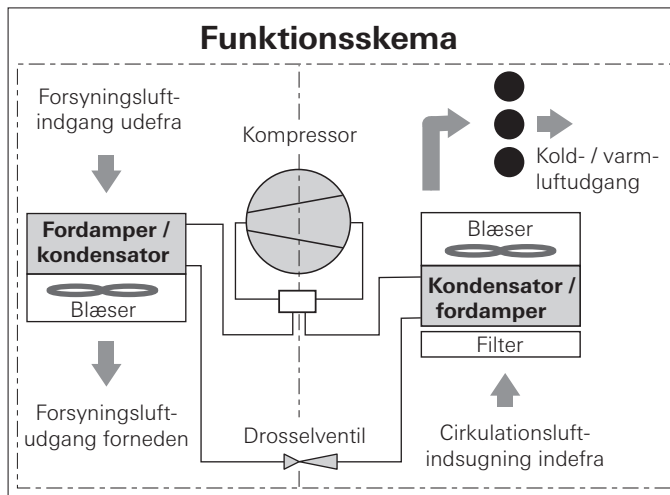

Fig. 12

Mål for monteringen

Mål i mm.

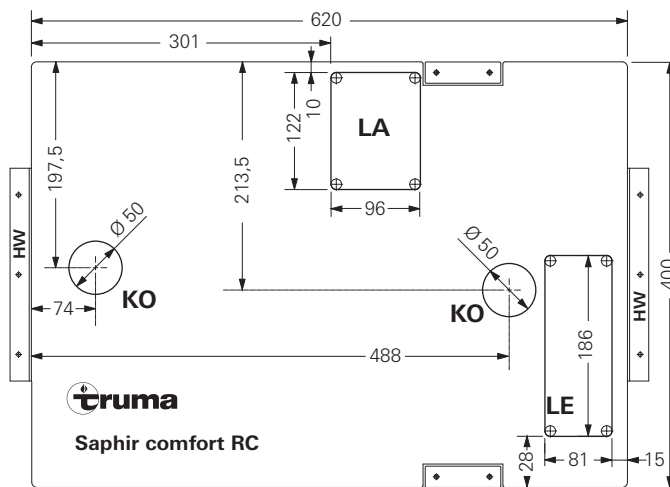

Fig. 13

Producentgarantierklæring (EU)

1. Producentgarantiens omfang

Som producent af anlægget yder Truma forbrugeren en garanti, der dækker eventuelle materiale- og/eller produktionsfejl på anlægget.

Denne garanti gælder i Den Europæiske Unions medlemsstater samt i Island, Norge, Schweiz og Tyrkiet. Som forbruger betegnes den naturlige person, der som den første erhverver anlægget fra producenten, OEM (producent af originalt udstyr) eller forhandler, og som ikke videresælger anlægget som led i egen erhvervsmæssige eller selvstændige virksomhed eller installerer dette hos tredjepart.

Producentgarantien gælder for ovennævnte mangler, som opstår inden for de første 24 måneder efter indgåelse af købekontrakten mellem sælger og forbruger. Producenten eller en autoriseret servicepartner afhjælper sådanne mangler efter eget valg ved reparation eller ombytning. Ejendomsretten til defekte dele overgår til hhv. producenten eller den autoriserede servicepartner. Såfremt anlægget ikke længere produceres på reklamationstidspunktet, kan producenten i tilfælde af ombytning levere et lignende produkt.

Såfremt producenten yder garanti, begynder garantiperioden for de reparerede eller ombyggede dele ikke forfra. Den påbegyndte garantiperiode for anlægget fortsættes. Kun producenten selv eller en autoriseret servicepartner er berettiget til at udføre garantiopgaver. Omkostninger i forbindelse med en garantisag afregnes direkte mellem den autoriserede servicepartner og producenten. Ekstra omkostninger pga. vanskeliggjorte monterings- og afmonteringsbetingelser i forbindelse med anlægget (f.eks. afmontering af møbel- og karosseridele) samt kørselsomkostninger for den autoriserede servicepartner eller producent anerkendes ikke som garantiydelse.

Yderligere krav, særligt erstatningskrav fra forbruger eller tredjepart, er udelukket. Bestemmelserne i den tyske produktansvarslov (Produkthaftungsgesetz) gælder fortsat.

De lovbestemte reklamationskrav, forbrugeren måtte have over for sælgeren i det respektive land, hvor købet er foretaget, berøres ikke af producentens frivillige garanti. I enkelte lande kan der være garantier, som fremsættes af de respektive forhandlere (registrerede forhandlere, Truma Partnere). Disse kan forbrugeren afklare direkte med den forhandler, som anlægget er købt hos. Garantibetingelserne i det land, hvor forbrugeren første gang har købt anlægget, er gældende.

2. Udelukkelse af garanti

Garantien dækker **ikke**:

- som følge af forkert anvendelse, der strider imod det tilsigtede anvendelsesformål
- som følge af forkert installation, montering eller idriftsættelse, der strider imod brugs- og monteringsanvisningen
- som følge af forkert drift eller betjening, der strider imod brugs- og monteringsanvisningen, især manglende overholdelse af vedligeholdelses-, pleje- og advarselsanvisninger
- hvis reparationer, installationer eller indgreb er udført af ikke-autoriserede partnere
- for forbrugsmaterialer, sliddele og ved naturligt slid,
- hvis anlægget er udstyret med reservedele, suppleringsdele eller tilbehør, som ikke er originaldele fra producenten, og som forårsager mangler
- som følge af skader på grund af fremmedstoffer (f.eks. olier, blødgøringsmidler i gassen), kemiske eller elektrokemiske belastninger i vandet, eller hvis anlægget i øvrigt er kommet i berøring med uegnede stoffer (f.eks. kemiske produkter, uegnede rengøringsmidler)
- som følge af skader på grund af unormale miljø- eller uvedkommende driftsbetingelser
- som følge af skader på grund af force majeure eller naturkatastrofer og på grund af andre påvirkninger, som Truma ikke er ansvarlig for
- som følge af skader, der er opstået på grund af forkert transport

3. Udnyttelse af garantien

Garantien gøres gældende hos en autoriseret servicepartner eller i Trumas serviceafdeling. Alle adresser og telefonnumre findes under www.truma.com under fanebladet »Service«.

For at sikre et smidigt forløb beder vi om, at man har følgende oplysninger klar ved kontakt:

- detaljeret beskrivelse af manglen
- anlæggets serienummer
- købsdato

Den autoriserede servicepartner eller Trumas serviceafdeling fastsætter i det enkelte tilfælde, hvad der skal ske i det videre forløb. For at undgå eventuelle transportskader må det pågældende anlæg kun afsendes efter forudgående aftale med den autoriserede servicepartner eller Trumas serviceafdeling.

Hvis garantisagen anerkendes af producenten, påtager producenten sig transportomkostningerne. Såfremt der ikke foreligger en garantisag, informeres forbrugeren, og reparations- og transportomkostningerne afholdes af denne. Vi anmoder om, at der ikke indsendes anlæg uden forudgående aftale.

Monteringsanvisning



Montering og reparation af anlægget må kun udføres af en fagmand. Inden arbejdet påbegyndes, skal monteringsanvisningen læses grundigt og overholdes!

Leveringsomfang

- 1 Saphir komfort RC
- 1 fjernbetjening med batterier
- 1 IR-modtager
- 4 fastgørelsesvinkler med skruer, 1 spænderem
- 2 kondensatafløb
- 2 gitre
- 1 montageskabelon
- 1 brugsanvisning / monteringsanvisning

Anvendelse

Dette anlæg er konstrueret til montering i autocampere og campingvogne og er beregnet til privat brug.

Forskrifter

Garantien bortfalder og producenten fralægger sig ethvert ansvar:

- ved ændringer på anlægget (inklusiv tilbehør),
- hvis der ikke anvendes originale Truma-dele som reservedele og tilbehør,
- hvis monterings- og brugsanvisningen ikke følges

Placering

Anlægget skal monteres, så det altid er let tilgængeligt for servicearbejde og nemt kan demonteres og monteres.

i De 2 tilslutningskabler (net- og IR-modtagerkabel) skal ved trange monteringsforhold være af en sådan længde, at anlægget kan trækkes ud med tilsluttede kabler, ligesom låget skal kunne åbnes.

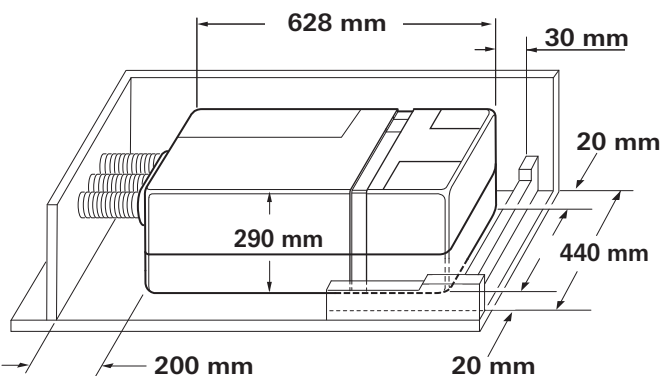

Fig. 14

i For at opnå en ensartet køling af køretøjet, skal klimasystemet monteres **centralt** i en opbevaringskasse eller lignende, så den kolde luft fordeles ensartet i campingvognen eller autocamperen.

Klimasystemet skal monteres på gulvet, der skal være jævnt og glat. Ved f.eks. rillede gulve skal luftindgangen (LE), luftudgangen (LA) og studserne (11) evt. forsynes med ekstra afskærmninger.

Den luft, der skal afkøles, indsuges atter fra køretøjskabinen af anlægget via åbninger med en samlet overflade på min. 300 cm².

! Cirkulationsluften renses og tørres ved drift af anlægget. Derfor skal det ved montering i udvendigt liggende opbevaringsrum (f.eks. dobbelte gulve) sikres med egnede forholdsregler, at den luft, der skal køles, suges fra køretøjets indvendige rum. Indsugningen af frisk luft kan have en kraftig indflydelse på klimasystemets virkning.

Placer anlægget, så køretøjschassiset ligger mellem luftindgang (LE) og luftudgang (LA).

Læg den vedlagte montageskabelon i det magasin, der er beregnet til monteringen, og kontroller pladsforholdene for åbningerne i bunden. Klimasystemet skal have en min. afstand på 20 mm til siden og ved bagsiden 30 mm til vægge og møbler for at undgå en støjoverførsel under drift. På forsiden skal min. afstanden være 200 mm, så udskiftning af frug- / partikelfilteret er mulig.

! Åbningerne i køretøjets bund skal være frit tilgængelige og må ikke være skjult af bagvedliggende chassisdele eller lignende! De må ikke ligge i hjulenes stænkområde, monter evt. stænkbeskyttelse.

Montering af klimasystemet

Anbring og fikser montageskabelonen i magasinet.

Marker fastgørelseshullerne til de 2 holdevingler (2 – HW) og de 2 fastgøringsvinkler i siden (3).

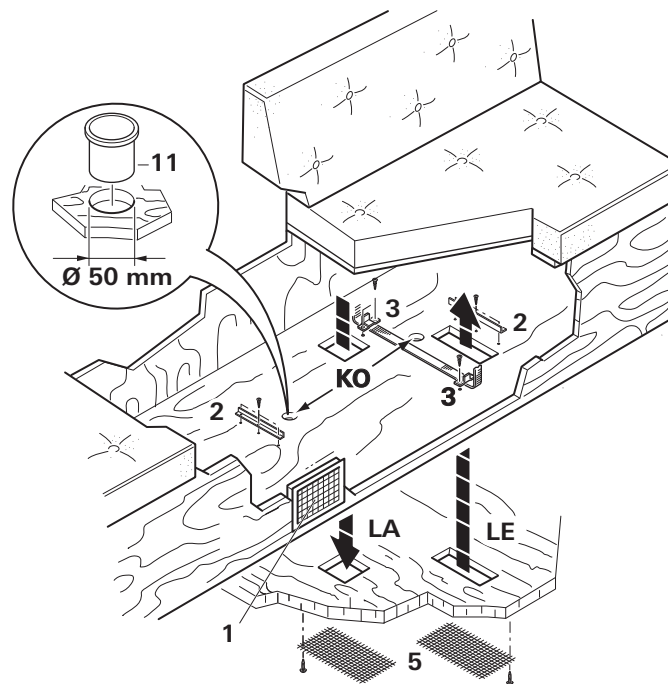

Fig. 15

Marker åbningerne i bunden »LE« for forsyningsluftindgang, »LA« for forsyningsluftudgang og »KO« for kondensatfløb.

Fjern skabelonen, og skær de markerede åbninger i gulvet ud.

Inden du borer, skal du kontrollere, at der ikke ligger kabler, gasledninger, chassisdele eller lignende dele bagved!

Derefter forsegles snitfladerne ved åbningerne i køretøjets bund med undervognsbeskyttelse.

Fastspænd de 2 fastgøringsvinkler i siden (3) med hhv. 2 skrue og de 2 holdevingler (2 – HW – benene skal pege udad!) med hhv. 3 skrue.

Isæt studserne (11) til kondensatfløbet (KO) ovenfra.

Tæt studserne (11) til kondensatfløbet nedefra med karosseritætningsmiddel.

i Ved montering af anlægget skal man sørge for, at studserne (11) til kondens afløbet befinder sig i udsparringen i anlæggets bund. Ellers er der fare for, at der kommer vand ind i rummet! For at sikre en problemfri luftcirkulation skal åbningerne i anlæggets og køretøjets bund ligge lige oven over hinanden. Hvis dette ikke overholdes, er det ikke sikkert, at anlægget fungerer problemfrit!

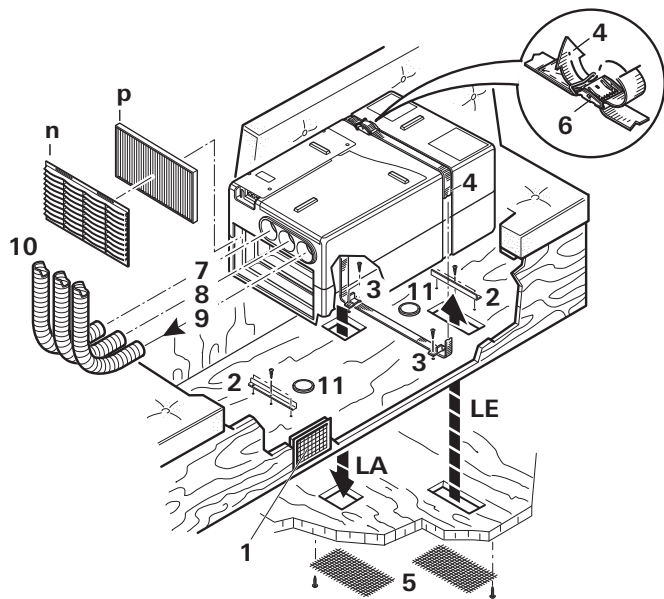

Fig. 16

Før spændebåndet (4) gennem de 2 fastgøringsvinkler (3) – spændebåndets påskrift skal pege ned mod gulvet.

Anbring klimasystemet i magasinet mellem holdevinglerne (2 – HW) og fastgøringsvinklerne (3). Fastgør klimasystemet med spændebåndet (4). Sørg for, at spændebåndet befinder sig i de hertil beregnede udsparringer på anlægget. Før spændebåndet (4) som vist på figuren gennem spændet (6), og stram til.

! Klimasystemet skal fastgøres **på alle sider** med de vedlagte vinkler, for at undgå, at anlægget skrider ved kraftige bevægelser (f.eks. hård opbremsning).

De to gitter (5) til »LE« og »LA« skal fastgøres på undersiden af køretøjets bund med egnede skruer eller klammer (ikke indeholdt i leveringen).

Koldluftfordeling og cirkulationslufttilbageføring

Luftfordeling

i Til varme- / kølefunktionen anvendes de samme rør (koldluftrør).

Ved alle anlæggets tre koldluftdyser (7, 8 + 9) skal der tilsluttes et koldluftrør KR 65 Ø 65 mm (10) med mindst en udgang.

Skub koldluftrørene (10) ind i koldluftdyserne på anlægget, og træk dem hen til luftudgangsdyserne. Sørg for, at koldluftrørene sidder korrekt i koldluftdyserne. Til støjdemping tilbyder Truma en lydæmper til montering i koldluftsystemet (art.-nr. 40040-60100) som tilbehør.

Svingdyse SCW 2 (sort – art.-nr. 39971-01 eller beige – art.-nr. 39971-02), endestykke EN-O (art.-nr. 40171-07) med lamelindsats LA (art.-nr. 40721-01/02/03/04/05) eller den rektangulære blæser RL (art.-nr. 40280-01) med tilslutningsstykke ANH (art.-nr. 40290-02) er velegnede som dyser for luften i kabinen.

Vigtige henvisninger

Koldluftfordelingen planlægges individuelt for alle køretøjsmodeller efter et modulprincip. Et bredt tilbehørssortiment står til rådighed.

For at opnå den bedste køleeffekt, anbefaler vi:

- At koldluftrørene placeres så tæt på luftudgangsdyserne som muligt og føres direkte derhen.
- Anvend i alt maks. 15 m koldluftrør til koldluftfordelingen.
- Forbind det længste koldluftrør (maks. 8 m) med koldluftdyseren til højre (9), da denne har den højeste luftkapacitet.
- For at undgå kondensvand må koldluftrørene ikke placeres i nærheden af tilstrømmende frisk luft (eller bag køleskabet).

Cirkulationslufttilbageføring

Cirkulationsluften opsuges af anlægget igen, enten gennem et ekstra firkantet luftgitter (1 – art.-nr. 40040-29200) eller gennem 3 runde luftgitter (art.-nr. 40040-20400) f.eks. i væggen på opbevaringskassen eller via flere mindre åbninger med et samlet areal på min. 300 cm².

Vigtig henvisning

For at opnå en problemfri luftudveksling skal ventilationen fra køretøjskabinen til monteringsrummet placeres i umiddelbar nærhed af anlægget. Eventuelt skal der opsættes afskærmninger, så cirkulationslufttilbageføringen ikke kan påvirkes af ophobede objekter.

i Hvis det ikke er muligt, at montere anlægget i umiddelbar nærhed, kan Truma tilbyde en fleksibel luftindsugning (art.-nr. 40090-59100) som tilbehør.

Montering af IR-modtageren

Modtageren (12) placeres fortrinsvist på garderobeskabet, så fjernbetjeningen kan rettes uhindret mod denne (længde på tilslutningskablet 3 m). Der kan leveres en kabelforlængelse på 3 m (art.-nr. 40090-89100).

i Hvis indbygning af modtageren ikke er mulig, kan Truma tilbyde en påbygningsramme (13) – art.-nr. 40000-52600 – som tilbehør.

Bor et hul på Ø 55 mm. IR-modtagerkablet (17) føres gennem bagtil og modtageren fastgøres med 4 skruer (14 – ikke indeholdt i leveringen). Sæt derefter afdækningsrammen (15) på, og før kablet (17) hen til klimasystemet.

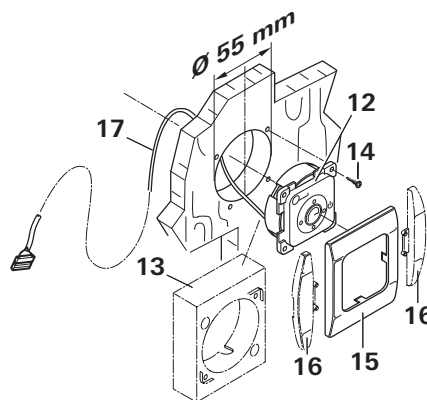

Fig. 17

i Som afslutning til afdækningsrammerne kan Truma tilbyde et sæt sidedele (16) i 8 forskellige farver som tilbehør (spørg din forhandler).

Elektrisk tilslutning 230 V og tilslutning IR-modtager

! Elektrisk tilslutning af 230 V må kun udføres af en fagmand (i Tyskland f.eks. iht. VDE 0100, del 721 eller IEC 60364-7-721). De her anførte anvisninger er ikke en opfordring til private om selv at forsøge elektrisk tilslutning, men er derimod ekstra information til en fagmand!

Etablér forbindelse til nettet via det 150 cm lange tilslutningskabel (20) til et køretøj med en sikring på 10 A.

Vær opmærksom på, at tilslutning sker med de korrekte kabelfarver!

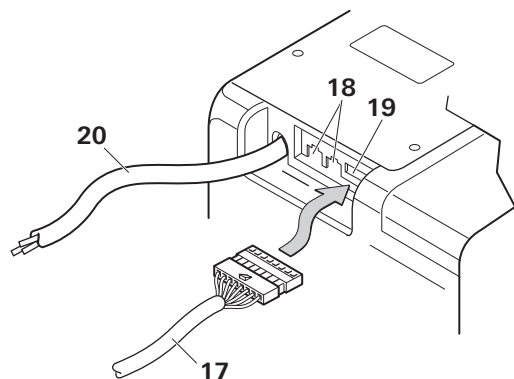

Fig. 18

Isæt IR-modtagerkablets (17) stik i stikdåsen (19).

i Tilslutningen (18) er en Com-tilslutning til kommunikation og er ikke nødvendig til drift af anlægget.

Kablerne skal have så meget spil, at anlægget med tilsluttede kabler kan trækkes ud af det dobbelte gulv. Alle kabler skal sikres med spændebånd!

Ved vedligeholdelses- og reparationsarbejder skal der på køretøjssiden være en skilleanordning, der totalt bryder spændingen, med minimum 3,5 mm kontaktafstand.

Funktionskontrol / holder til IR-fjernbetjeningen

Placér holderen til IR-fjernbetjeningen så tæt på IR-modtageren (12) som muligt, så klimasystemet fungerer uden at tage fjernbetjeningen ud af holderen.

Kontroller afslutningsvis alle anlæggets funktioner iht. brugsanvisningen.

Brugsanvisningen skal udleveres til indehaveren af køretøjet.

Innehållsförteckning

Använda symboler	69
Säkerhetsanvisningar	69
Anvisningar för användning av klimatsystem	70

Bruksanvisning

Fjärrkontrollen	71
IR-mottagare och manuell på / av	72
IR-mottagare / funktionsindikering	72
Röd lysdiod lyser	72
Idrifttagande	72
Inkoppling	72
Temperatur	72
Läge	72
Fläkt	72
Sleep-funktion	72
Avstängning	72
Klocka	72
Timer ON / OFF	73
Reset	73
Resend	73
Setup	73
Underhåll	73
Felsökning	73
Byte av batterier till IR-fjärrkontrollen	74
Avfallshantering	74
Tillbehör	74
Tekniska data	75
Mått för montering	75
Tillverkarens garantivillkor (Europeiska unionen)	76

Monteringsanvisning

Leveransomfattning	77
Användningsändamål	77
Föreskrifter	77
Platsval	77
Montering av klimatsystemet	77
Distribution av kylluft och återföring av cirkulationsluft	78
Luftdistribution	78
Återföring av cirkulationsluft	78
Montering av IR-mottagare	79
Elanslutning 230 V och anslutning av IR-mottagare ..	79
Funktionskontroll / hållare till IR-fjärrkontrollen	79

Använda symboler

 Montering och reparation av enheten får endast utföras av fackman.

 Symbolen pekar på möjliga risker.

 Anvisning med information och tips.

Säkerhetsanvisningar

 Reparationer får endast utföras av fackman!

För att undvika transportskador får enheten endast transporteras efter överenskommelse med Trumas servicecenter i Tyskland eller någon av våra auktoriserade servicepartner.

Innan apparthuset öppnas måste enheten skiljas från nätet på alla poler.

Apparatsäkring – 230 V, T 6,3 A H-typ (trög, IEC 127) – sitter på den elektroniska styrenheten i enheten och får endast bytas ut mot en av samma sort.

Säkringar och anslutningskablar får endast bytas av fackman.

Särskilt i följande fall upphör garantin att gälla och inga ersättningsanspråk kan ställas:

- om förändringar görs på enheten (inklusive tillbehör),
- om reservdelar och tillbehör som inte är Trumas originaldelar används,
- om monterings- och bruksanvisningen inte följs.

Dessutom upphör enhetens typgodkännande att gälla och därmed i många länder även fordonets typgodkännande.

Kylkretsloppet innehåller köldmedium R 407C och får endast öppnas **på fabriken**.

Utloppsöppningen och cirkulationsluftsintaget får aldrig blockeras. Beakta detta i syfte att säkerställa att din enhet fungerar korrekt.

Öppningarna under fordonets golv skall hållas fria från smuts och snösörja. Dessa får inte vara placerade så att de utsätts för stänk från hjulen. Vid behov bör stänkskydd monteras.

Om fordonets golv förses med **underredskydd** skall alla öppningar på undersidan täckas över, så att inte sprutdimman kan tränga in i enheten och orsaka funktionsstörningar. När arbetet avslutats skall skyddet tas bort.

Om enheten är i gång under körning (t.ex. med generator eller spänningsomvandlare) får vägens stigning eller lutning inte överstiga 8 % för att undvika skador på kompressorn.

Undvik längre drift i lutande läge, eftersom kondensvattnet som bildas inte kan rinna av och riskerar att komma in i fordonet.

För störningsfri drift och för undvikande av skador skall endast strömkällor med ren sinusström (t.ex. spänningsomvandlare, generator) och utan spänningstoppar användas vid strömförsörjningen.

Vid rengöring av fordonsgolvet, t.ex. med en högtryckstvätt måste man se till att det inte kommer in något vatten i enhetens golvöppningar.

Av säkerhetsskäl får enheten endast vara i drift när den är stängd, eftersom det endast är då man kan garantera ett skydd mot skador genom rörliga komponenter. Ombindningsbandet runt elektronikhöljet får inte avlägsnas.

Anvisningar för användning av klimatsystem

- Klimatsystemet Saphir comfort RC är konstruerat för minimal strömförbrukning. Men kontrollera för säkerhets skull innan det startas att campingplatsens säkringar är tillräckliga (minst 6 A).
- Parkera om möjligt fordonet i skuggan.
- Värmeinstrålningen kan reduceras genom avskärmning med persienner och / eller ett övertak.
- Rengör taket regelbundet (ett smutsigt tak värms upp mer).
- Vädra fordonet grundligt innan enheten sätts i gång för att få ut den ansamlade varmluften.
- Vid montering av eventuella "kjolar" eller liknande skall säkerställas att det finns tillräckligt med öppningar för försörjningsluften. Öppningen för den varma frånluften bör inte ligga på ingångssidan.
- För ett sunt inomhusklimat bör skillnaden mellan inne- och utetemperaturen inte vara för stor. Under drift renas och torkas den återcirkulerade luften. Genom att den kvava och fuktiga luften torkas uppnås ett behagligt inomhusklimat även vid små temperaturskillnader.
- Under kyldrift skall alla dörrar och fönster hållas stängda.
- Full lufteffekt vid alla tre öppningar uppnås endast med tre anslutna kallluftsror.
- Utblåsningskanalen (art.nr 40040-32500) får inte användas.
- Vid värmedrift använd endast fläktnivån "hög" vid snabb uppvärmning, ställ in fläktnivån på "medelhög" eller "låg" vid kontinuerlig drift.

Läs bruksanvisningen noggrant – speciellt avsnittet "Säkerhetsanvisningar" – innan enheten tas i bruk! For-
donets ägare ansvarar för att enheten används på avsett sätt.

i Med en mobil terminal och Truma App kan bruksanvisningar visas i offline-läget. Bruksanvisningarna laddas ner vid upprättad radiokommunikation och sparas på den mobila terminalen.

Fjärrkontrollen

i Ikonerna syns i displayen, beroende på inställningen.

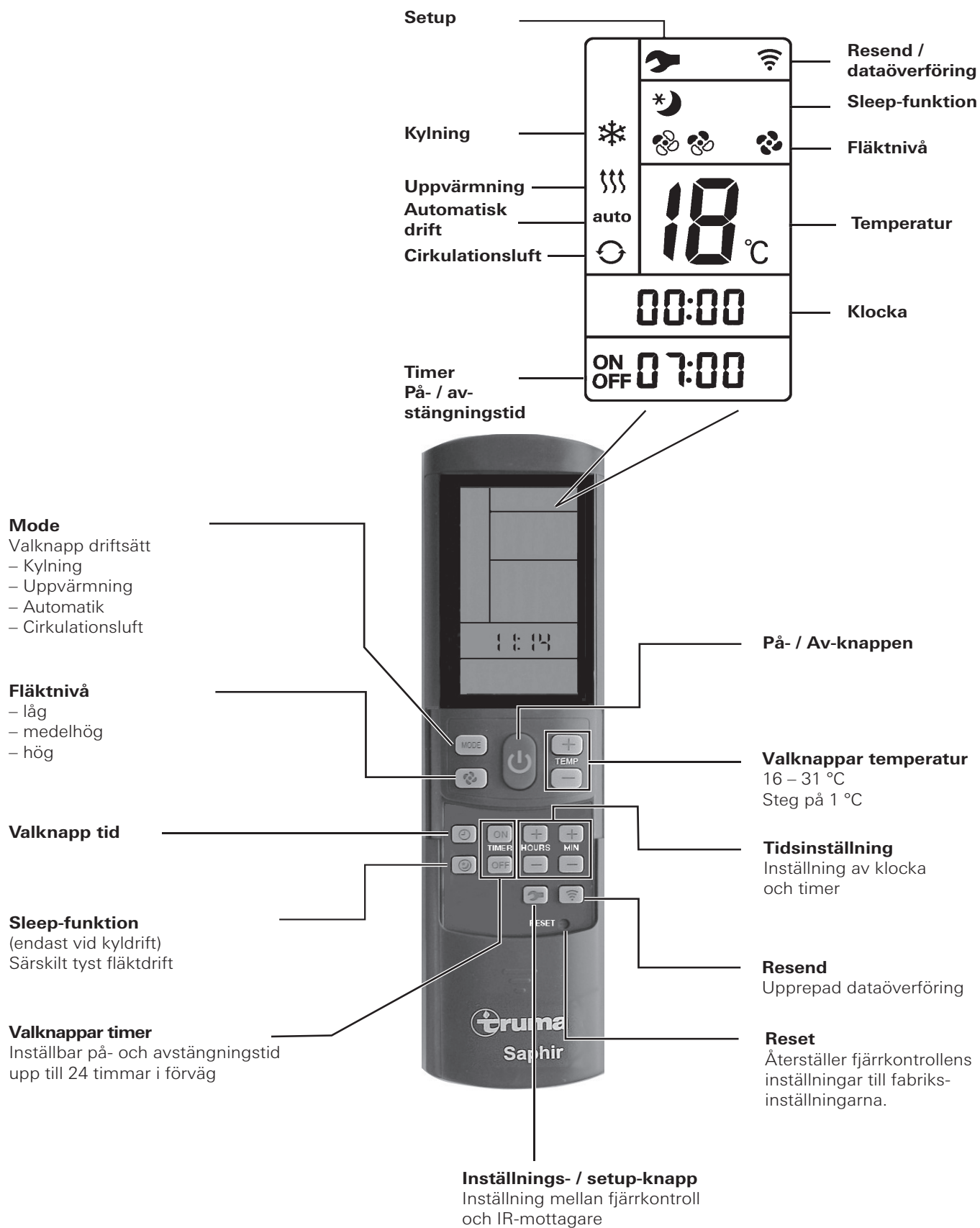

IR-mottagare och manuell på / av

På IR-mottagaren finns det ytterligare en tryckkontakt (m), med vilken klimatsystemet kan kopplas på och av (t.ex. med en kulspetspenna) även utan fjärrkontrollen.

Om enheten startas med denna kontakt återställs den automatiskt till fabriksinställningarna (automatisk drift, 22 °C).

IR-mottagare / funktionsindikering



Bild 4

LED 1 blå – lyser – (kyl drift)
LED 1 blå – blinkar – (kompressorstart kyl drift)

LED 2 gul – lyser – (värm drift)
LED 2 gul – blinkar – (kompressorstart värm drift)

LED 3 röd – blinkar – (data överförs)
LED 3 röd – lyser – (fel)

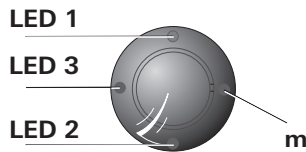
Röd lysdiod lyser

Indikerar fel på enheten. Koppla ur enheten, vänta en stund och koppla sedan in den igen. Om den röda lysdioden fortfarande lyser bör Truma Service kontaktas

Idrifttagande

Före inkoppling måste tillses att säkringarna för campingplatsens strömförsörjning är tillräckliga (230 V / minst 6 A).

 För att undvika att strömmatningskabeln till fritidsfordonet (minsta area 3 x 2,5 mm²) överhettas, måste kabelvindan avlindas fullständigt.

När fjärrkontrollen används ska den alltid riktas mot infrarödmottagaren.

Innan den första inkopplingen måste fjärrkontrollen ställas in till IR-mottagaren.

- Sätt in batterierna (uppmärksamma polerna)
- Setup-symbolen blinkar (om symbolen inte blinkar, genomför reset)
- Rikta fjärrkontrollen mot IR-mottagaren
- Tryck på setup-knappen och håll den nedtryckt
- Släpp setup-knappen när den röda LED-lampan på IR-mottagaren blinkar.

Fjärrkontrollen är inställd till IR-mottagaren, setup-symbolen slocknar och klimatsystemet startar i cirkulationsdrift, låg fläktnivå, ingen timer har satts.

Inkoppling

Starta klimatsystemet med knappen **”På / Av”** på fjärrkontrollen. De senast valda inställningarna används.

 När enheten startats går cirkulationsluftfläkten. Kompressor startar senast efter 3 minuter; den blå (kylning) / gula (uppvärmning) lysdioden blinkar.

Temperatur

Använd vid behov **”temperaturvalknapparna”** för att ändra den önskade rumstemperaturen med **”+”** och **”-”** -knappen.

Läge

Välj önskat driftsätt genom att trycka en eller flera gånger på knappen **”MODE”**.

- Kylning
- Uppvärmning
- Automatik (kyl- eller värmedriften beror på den inställda rumstemperaturen)
- Cirkulationsluft

Vid **kyl drift** slår kompressorn ifrån och den blå lysdioden på IR-mottagaren slocknar när den på fjärrkontrollen inställda rumstemperaturen uppnåtts. Cirkulationsluftfläkten fortsätter att gå för ventilation. Om den inställda rumstemperaturen överskrids slår enheten automatiskt över till kyl drift.

Vid **värm drift** slår kompressorn ifrån och den gula lysdioden på IR-mottagaren slocknar när den på fjärrkontrollen inställda rumstemperaturen uppnåtts. Cirkulationsluftfläkten fortsätter att gå för ventilation. Om den inställda rumstemperaturen underskrids slår enheten automatiskt över till värm drift.

 Uppvärmning vid en utetemperatur på under 4 °C är inte möjlig. Vid en temperatur mellan 4 °C och 7 °C slår enheten under kortare tid över till avfrostning. Vid temperatur över 7 °C kan värm drift garanteras utan begränsningar.

 För en så effektiv uppvärmning som möjligt inomhus vid låga temperaturer ska klimatsystemet gå med fläktnivån **”låg”** vid rumstemperaturer under 12 °C. Så snart som 12 °C har uppnåtts, växlar klimatsystemet automatiskt över till den fläktnivå som ställts in på fjärrkontrollen.

Vid **automatisk drift** väljs kyl- eller värmedrift och fläktnivå automatiskt efter rumstemperaturen.

Vid **cirkulationsluftdrift** cirkulerar inneluften och renas i fläkten. Inga lysdioder på IR-mottagaren lyser.

Fläkt

Välj önskad fläktnivå genom att trycka en eller flera gånger på knappen **”Fläktnivå”**.

Fläktnivå (i automatikläge utan funktion):

- låg
- medelhög
- hög

Sleep-funktion

Med **”sleep-funktionen”** (endast i kyl drift) går den inre fläkten med lågt varvtal och är därför särskilt tyst.

Avstängning

Tryck på knappen **”På / Av”** på fjärrkontrollen för att stänga av klimatsystemet. Fjärrkontrollen och enheten stängs av.

 Om klimatsystemet sätts på igen, blinkar den blå / gula LED-lampan. Cirkulationsluftfläkten går, kompressor startar senast efter 3 minuter.

Klocka

Tryck på **”tidvalsknappen”** och ställ in aktuell tid med knapparna **”Tidsinställning”**.

Tiden visas alltid i displayen.

Efter batteribyte eller tidsomställning måste klocktiden ställas in på nytt igen.

Timer ON / OFF

Med den integrerade timern kan klimatsystemet ställas in för automatisk in- / urkoppling från minst 15 minuter till maximalt 24 timmar från det aktuella klockslaget.

Koppla in enheten med fjärrkontrollen för att programmera timern.

Ställ in önskat driftsätt och önskad rumstemperatur.

Välj sedan TIMER ON eller TIMER OFF med **"TIMER-valsakarna"**. Ställ in önskad in- / urkopplingstid (15 minuter – 24 timmar) med knapparna **"Tidsinställning"** och **bekräfta** med TIMER ON resp. TIMER OFF.

Timerfunktionen kan avaktiveras genom att trycka på motsvarande timerknapp igen.

Reset

Genom ett tryck (t.ex. med en kulspetspenna) återställs fjärrkontrollens inställningar till fabriksinställningarna. Setup-sym-bolen blinkar.

Resend

De senaste inställningarna skickas igen.

Setup

Inställning av fjärrkontrollen till det klimatsystem som just nu ska användas. Inställningarna sätts till "Cirkulationsluft", låg fläktnivå, ingen timer.

Underhåll

På enhetens framsida sitter ett luddfilter (n) och ett partikelfilter (p) för rening av rumsluften.



Bild 5

Luddfiltret (n) måste rengöras regelbundet, minst 2 gånger per år och vid behov bytas ut (art.nr 40090-64600).

Partikelfiltret (p) bör bytas varje år vid säsongens början (art.nr 40090-58100).

Vid filterbyte skall kallluftsroren först dras av. Innan luddfiltret (n) tas bort skall klämman (k) och sensorn (s) lossas med hjälp av en spårskruvmejsel. Dra luddfiltret (n) lätt framåt i ursparingarna på överkanten och ta det ut uppåt. Dra sedan ut partikelfiltret (p) framåt. Fäst klämma och sensor på samma plats vid hopmonteringen.

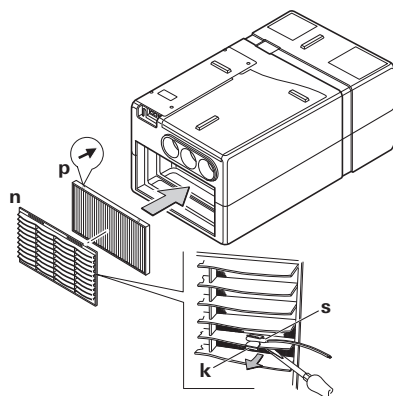

Bild 6

i Vid montering av partikelfiltret (p) måste pilarna på filtret peka mot enheten – de anger cirkulationsluftens strömningsriktning. **Enheten får aldrig köras utan filter.** Utan filter kan förångaren smutsas ned, vilket försämrar enhetens effekt!

Kondensatdräneringen befinner sig under fordonets golv. Kontrollera regelbundet att avloppet är fritt från smuts, löv eller liknande, så att kondensvattnet kan rinna av obehindrat. **Görs inte detta kan kondensvatten komma in i fordonet!**

Felsökning

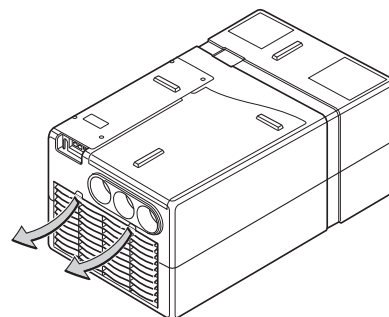
Är 230 V-kabeln till husvagnen / campingbilen korrekt ansluten och är säkringarna och jordfelsbrytaren felfria?

Fel	Orsak / åtgärd
Enheten kylar inte	<ul style="list-style-type: none">– Avfrostning pågår / Vänta tills avfrostningen är klar.– Den på fjärrkontrollen inställda temperaturen har uppnåtts / Ställ in fjärrkontrollen på en lägre temperatur än rumstemperaturen.
Enheten värmer inte upp	<ul style="list-style-type: none">– Avfrostning pågår (utetemperatur mellan 4 °C och 7 °C) / Ställ in fläkt på lägre nivå– Utetemperatur under 4 °C
Enheten kylar otillräckligt eller inte alls	<ul style="list-style-type: none">– Filter förorenat / Byt filter– Luftöppningarna utåt förorenade eller blockerade / Frigör luftöppningarna
Fukt i kallluftsroren	<ul style="list-style-type: none">– Hög luftfuktighet / Stäng fönster och dörrar och välj fläktnivå hög
Fjärrkontrollen fungerar inte	<ul style="list-style-type: none">– Kontrollera batterierna i fjärrkontrollen / Byt batterier vid behov
Enheten svarar inte på kommandon från fjärrkontrollen	<ul style="list-style-type: none">– Kontrollera om det finns hinder mellan fjärrkontrollen och IR-mottagaren / Avlägsna i så fall hindren– Är fjärrkontrollen anpassad till IR-mottagaren? / Anpassa fjärrkontrollen till IR-mottagaren

Om dessa åtgärder inte leder till att felet avhjälps bör Truma Service kontaktas.

Byte av batterier till IR-fjärrkontrollen

Använd endast läcksäkra mikrobatterier, typ LR3, AM4, AAA, MN 2400 (1,5 V).

Batterifacket finns på fjärrkontrollens baksida.

Se till att plus- och minuspol kommer rätt när nya batterier sätts i!



Bild 7

! Tomma, förbrukade batterier kan läcka och skada fjärrkontrollen! Ta ur batterierna om fjärrkontrollen inte ska användas under en längre tid.

i När batterierna tas bort behålls inställningen mellan fjärrkontrollen och klimatsystemet.

Garantin gäller inte för skador orsakade av batterier som läckt.

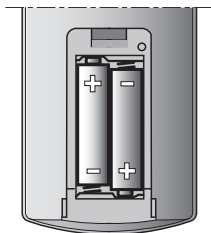
Avfallshantering

Innan en defekt fjärrkontroll skrotas måste batterierna tas ut och lämnas på ett samlingsställe för farligt avfall.

Enheten skall vid kassering hanteras enligt bestämmelserna i respektive användningsland. Nationella föreskrifter och lagar måste följas (i Tyskland t.ex. förordningen om uttjänade fordon).

Tillbehör

Ljuddämpare för montage i kallluftsroret för ytterligare minskning av ljudnivån i husvagnen. (art.nr 40040-60100)



Bild 8

Den flexibla rumsluftinsugningen gör det möjligt att montera klimatsystemet i ett från bodelen avskilt utrymme (t.ex. mellan golvet eller det bakre förvaringsutrymme) och därmed undvika insugning av förorenad luft. (art.nr 40090-59100)

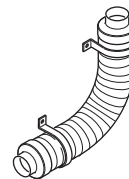

Bild 9

Truma CP plus

Digital manöverenhet Truma CP plus med klimatautomatik för iNet-förberedda Truma värmare Combi och Truma klimatsystem Aventa eco, Aventa comfort (fr.o.m. serienummer 24084022 – 04/2013), Saphir comfort RC och Saphir compact (fr.o.m. serienummer 23091001 – 04/2012)

- Funktionen klimatautomatik styr automatiskt värmaren och klimatsystemet till önskad temperatur i fordonet
- Kan utökas med Truma iNet Box, därmed kan alla TIN-bus-förberedda Truma-enheter även styras via Truma App

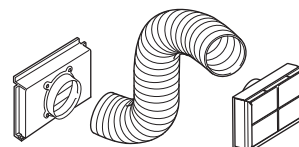

Bild 10

Truma iNet Box

Truma iNet Box för enkel sammankoppling av Truma-enheter och styrning med smarttelefon eller surfplatta via Appen.

- Enkel att montera och starta via Truma App
- Kan utökas med uppdateringsfunktionen och är därmed framtidssäker



Bild 11

Tekniska data

Fastställda i enlighet med EN 14511 resp. Truma provningsvillkor

Beteckning

Saphir komfort RC, komfort-luftkonditionering

Antal komponenter

1

Mått (L x B x H)

628 x 400 x 290 mm

Vikt

Ca 23,5 kg

Spänningsförsörjning

230 V – 240 V ~, 50 Hz

Max. kyleffekt

2,4 kW

Värmeeffekt

1,7 kW

Effektförbrukning

0,98 kW

Startström

20 A (150 ms)

Strömförbrukning

4,2 A / 35 °C

Kapslingsklass

IP X5

Energieffektivitet (EER)

2,4

Volymström (kyl Luft)

max. 380 m³/h

Köldmedium

R 407C / 0,45 kg

Innehåller sådana fluorerade växthusgaser som omfattas av Kyotoprotokollet. Hermetiskt slutet.

Global uppvärmningspotential (GWP)

1774

CO₂-ekvivalenter

798,3 kg

Kompressorolja

Diamond MA32, 300 cm³

Buller

Beroende på monteringsförhållandena

Fordonets maximala lutning under drift

5° / 8 %

Temperaturintervall

+4 °C till +43 °C

- Under +16 °C i kyl drift förhindrar rumstemperatursensorn att kompressorn startar.
- Antifrysensorn förhindrar otillåten isbildning på förångaren.
- Temperaturbrytaren förhindrar för hög ström och för hög temperatur på kompressorn.



E24 10R-040991

Rätt till tekniska ändringar förbehålls!



Bild 12

Mått för montering

Mått i mm

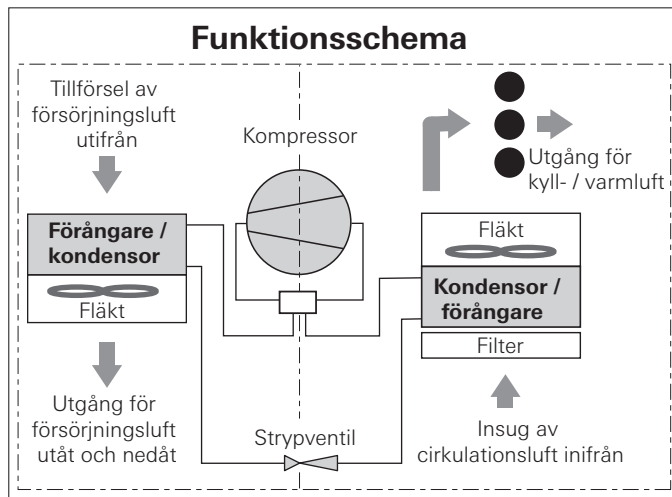

Bild 13

Tillverkarens garantivillkor (Europeiska unionen)

1. Tillverkargarantins omfattning

Som tillverkare av enheten ger Truma konsumenten en garanti som täcker eventuella material- och/eller produktionsfel på enheten.

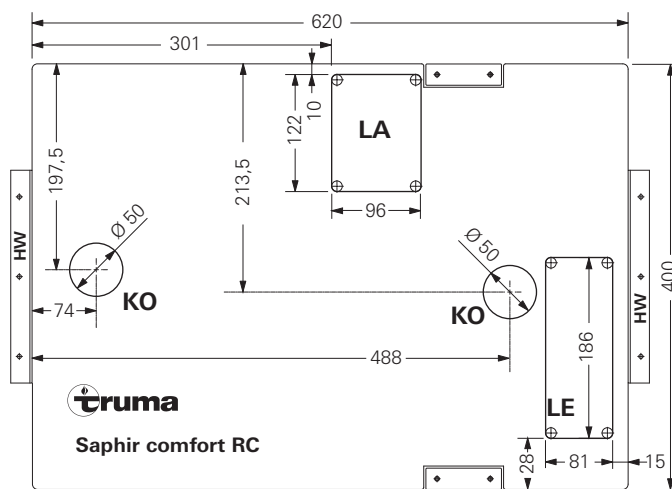
Denna garanti gäller i Europeiska unionens medlemsstater samt i länderna Island, Norge, Schweiz och Turkiet. Som konsument räknas en fysisk person som har köpt enheten direkt från tillverkaren, en originaldelstillverkare eller från fackhandeln och som inte har sålt den vidare inom ramen för en yrkesverksamhet eller självständig affärsverksamhet eller installerat den hos tredje person.

Tillverkargarantin gäller för brister enligt ovan, som uppträder inom 24 månader efter undertecknande av köpeavtalet mellan försäljaren och konsumenten. Tillverkaren eller en auktoriserad servicepartner åtgärdar sådana brister antingen genom reparation eller genom ersättningsleverans enligt eget val. Defekta delar återgår i tillverkarens eller den auktoriserade servicepartnerns ägo. Om enheten har slutat att tillverkas vid tiden för bristanmälan, kan tillverkaren i händelse av ersättningsleverans leverera en liknande produkt.

Vid garantifall räknas inte ny garantitid för de reparerade eller utbytta delarna, utan den ursprungliga garantitiden för enheten löper vidare. Endast tillverkaren själv eller en auktoriserad servicepartner är berättigad att genomföra garantiarbeten. De kostnader som uppkommer vid garantifall delas direkt upp mellan den auktoriserade servicepartnern och tillverkaren. Extra kostnader på grund av att demonterings- och monteringsföresättningar för enheten försvårats (t.ex. genom att möbel- eller karossdelar demonteras) samt resekostnader för den auktoriserade servicepartnern eller tillverkaren, kan inte godkännas som garantiåtgärder.

Ytterligare anspråk, i synnerhet skadeståndsanspråk från konsumenten eller tredje part, är uteslutna. Produktansvarslagens (Produkthaftungsgesetz) föreskrifter gäller.

Gällande lagstadgade anspråk om bristfälligt arbete som konsumenten ställer gentemot försäljaren i respektive anskaffningsland tas inte hänsyn till i den frivilliga garantin från tillverkaren. I vissa länder kan det finnas uttalade garantier från fackhandeln (återförsäljare, Truma Partner). Dessa kan konsumenten tillämpa direkt via den fackhandel där han eller hon köpte enheten. Garantivillkoren i det land där konsumenten som förstahandsköpare förvärvat enheten är de som gäller.

2. Uteslutningar ur garantin

Inga garantianspråk gäller:

- till följd av felaktig användning som strider mot avsett användningsområde
- till följd av felaktig installation, montering eller idrifttagning som strider mot bruks- och monteringsanvisningen
- till följd av felaktig drift eller hantering som strider mot bruks- och monteringsanvisningen, i synnerhet om underhålls-, skötsel- och varningsskyltarna inte följs
- när reparationer, installationer eller ingrepp genomförs av icke-auktoriserade partner
- för förbrukningsmaterial, förslitningsdelar och vid naturlig förslitning
- vid brister som uppkommer till följd av att enheten försetts med utbytes-, tilläggs- eller tillbehördelar som inte är originaldelar från tillverkaren
- till följd av skador på grund av främmande ämnen (t.ex. oljor, mjukgörare i gasen), kemisk eller elektrokemisk påverkan på vattnet eller om enheten på annat sätt kommit i kontakt med olämpliga ämnen (t.ex. kemiska produkter, olämpliga rengöringsmedel)
- till följd av skador på grund av onormala miljöförhållanden eller olämpliga driftförhållanden
- till följd av skador från kraftigt våld eller naturkatastrofer, samt annan påverkan som Truma inte kan ansvara för
- till följd av skador som kan härledas till felaktig transport.

3. Tillämpning av garantin

Garantin ska tillämpas hos en auktoriserad servicepartner eller hos Trumas servicecenter. Du hittar alla adresser och telefonnummer på www.truma.com under området "Service".

För att kunna garantera en smidig process ber vi dig att ha följande information till hands när du kontaktar oss:

- detaljerad beskrivning av bristen
- enhetens serienummer
- inköpsdatum.

Den auktoriserade servicepartnern eller Trumas servicecenter bestämmer sedan hur man ska gå vidare. För att undvika eventuella transportskador, får den drabbade enheten skickas först efter samråd med den auktoriserade servicepartnern eller Trumas servicecenter.

Om tillverkaren godkänner garantifallet övertar tillverkaren kostnaderna för transport. Om inget garantifall föreligger informeras konsumenten om detta, och denne får själv stå för reparations- och transportkostnaderna. Vi ber dig avstå från att skicka in något utan att först ha talat med oss.

Monteringsanvisning



Montering och reparation av enheten får endast utföras av fackman. Läs igenom monteringsanvisningen nog innan arbetet påbörjas och följ den under arbetet.

Leveransomfattning

- 1 Saphir komfort RC
- 1 fjärrkontroll med batterier
- 1 IR-mottagare
- 4 fästvinklar med skruvar, 1 spännband
- 2 kondensatdräneringar
- 2 golvgaller
- 1 monteringsmall
- 1 bruksanvisning / monteringsanvisning

Användningsändamål

Denna enhet har utformats för installation i husbilar och husvagnar. Den är avsedd för privat användning.

Föreskrifter

Särskilt i följande fall upphör garantin att gälla och inga ersättningsanspråk kan ställas:

- om förändringar görs på enheten (inklusive tillbehör),
- om reservdelar och tillbehör som inte är Trumas originaldelar används,
- om monterings- och bruksanvisningen inte följs.

Platsval

Enheten skall monteras på ett sådant sätt att den är lätt tillgänglig för servicearbeten och enkelt kan demonteras och återmonteras.

i Om monteringen görs i ett trångt utrymme måste längden på de 2 anslutningskablarna (nät-kabel och kabel till IR-mottagaren) väljas på så sätt att anläggningen kan tas ut och locket öppnas när kabeln är ansluten.



Bild 14

i För att uppnå en jämn kylning av fordonet skall klimatsystemet monteras **centralt** i en förvaringslåda eller liknande på ett sådant sätt att kyl-luften fördelas jämnt i husvagnen eller husbilen.

Klimatsystemet monteras på golvet som måste vara plant och glatt. Om golvet t.ex. är räfflat måste luftintaget (LE), luftutloppet (LA) och stutsarna (11) eventuellt förses med extra tätningar.

Den rumsluft som skall kylas sugs in igen av enheten från fordonets inre genom öppningar med en sammanlagd yta av minst 300 cm².

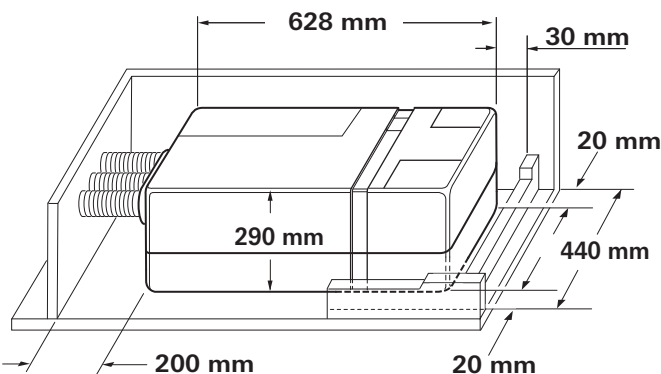

Den återcirkulerade luften renas och torkas under enhetens drift. Vid montering i utanförhängande utrymmen (t.ex. mellan dubbla golv) måste genom lämpliga åtgärder säkerställas att luften som ska kylas sugas in från fordonets bodel. Insugning av uteluft kan påverka klimatsystemets effekt kraftigt.

Enheten ska helst placeras på ett sådant sätt att fordonens ram ligger mellan luftintaget (LE) och luftutloppet (LA).

Lägg monteringsmallen i det för monteringen avsedda utrymmet och se efter var golvöppningarna ska placeras. På sidorna måste det vara ett minsta avstånd till väggar och inredningsdetaljer på 20 mm och på baksidan 30 mm för att förhindra bullerstörningar under drift. På framsidan måste avståndet vara minst 200 mm för att möjliggöra byte av ludd- och partikelfilter.



Öppningarna i fordonsgolvet måste vara fritt tillgängliga och får därför inte täckas av bakomliggande ramdelar eller liknande! De får inte vara placerade så att de utsätts för stänk från hjulen. Eventuellt måste stänkskydd monteras.

Montering av klimatsystemet

Lägg monteringsmallen i monteringsutrymmet och fixera den.

Markera fästhål för de 2 fästvinklarna (2 – HW) och de 2 fästvinklarna på sidorna (3).



Bild 15

Markera golvöppningarna "LE" för tillförsel av försörjningsluft, "LA" för försörjningsluftens utlopp och "KO" för kondensatdräneringarna.

Ta bort mallen och skär ut de markerade öppningarna i golvet.

Vid borring måste alltid hänsyn tas till bakomliggande eller icke synliga kablar, gasolledningar, ramdelar och liknande!

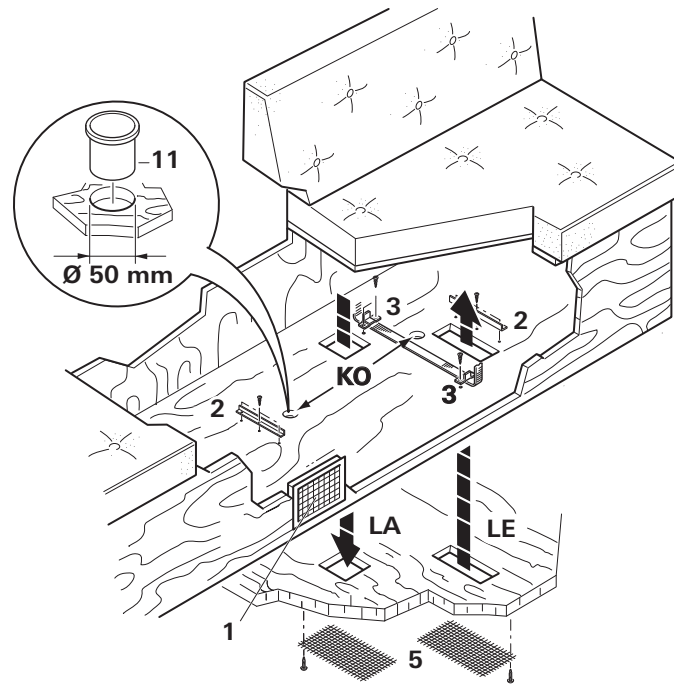
Försegla därefter snittytorna på öppningarna i golvet med underredsskydd.

Skruva fast de 2 fästvinklarna på sidorna (3) med 2 skruvar vardera och de 2 fästvinklarna (2 – HW – skänklarna skall peka utåt!) med 3 skruvar vardera.

Stutsen (11) för kondensatdräneringen (KO) sätts i uppifrån.

Täta stutsarna (11) till kondensatdräneringen nerifrån och runt med karosstätningsmedel.

i Vid montering av enheten måste stutsarna (11) för kondensatdräneringarna sitta i ursparingen i enhetens botten. Annars finns risk att vatten tränger in i fordonets inre! För att garantera en fullgod luftcirkulation ska öppningarna i enhetens botten ligga exakt ovanför öppningarna i fordonsgolvet. Om detta inte beaktas kan det inte garanteras att luftkonditioneringen fungerar felfritt!



Bild 16

För spännbandet (4) genom de 2 fästvinklarna (3) – texten på spännbandet skall riktas mot golvet.

Sätt in klimatsystemet i förvaringsutrymmet mellan fästvinklarna (2 – HW) och fästvinklarna (3). Fäst klimatsystemet med spännbandet (4). Spännbandet måste ligga i de för det avsedda ursparningarna på enheten. För spännbandet (4) enligt bilden genom spännet (6) och dra åt.

! Klimatsystemet måste fästas på **alla sidor** med de vinklar som följer med för att förhindra att det oavsiktligt glider vid kraftiga rörelser (t. ex. stark inbromsning).

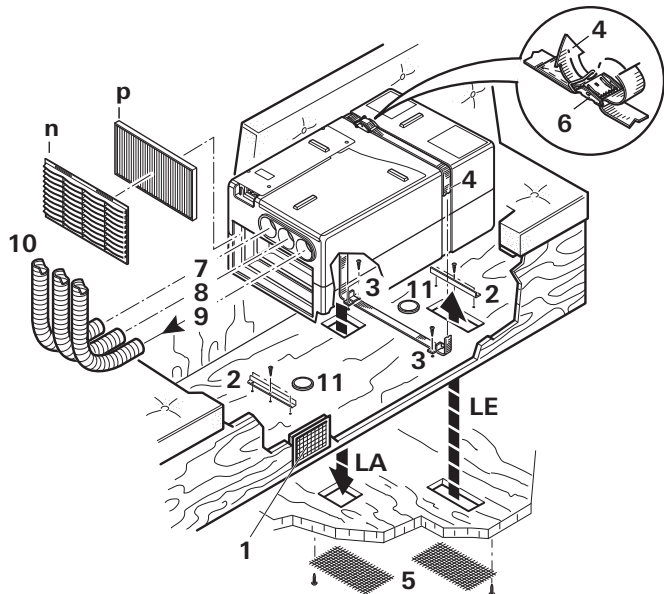
Fäst de båda golvgallren (5) för "LE" och "LA" nerifrån på fordonets golv med lämpliga skruvar eller klämmor (ingår ej i leveransen).

Distribution av kylluft och återföring av cirkulationsluft

Luftdistribution

i Samma rör (kalllufts rör) används för både värme- och kyl drift.

Var och en av de tre kylluftöppningarna (7, 8 + 9) måste anslutas till ett kalllufts rör KR 65 Ø 65 mm (10) med minst ett utlopp.

Skjut in kalllufts rören (10) i kylluftöppningarna på enheten och anslut dem till luftmunstyckena. Se till att kalllufts rören sitter fast i kylluftöppningarna. För bullerreducering erbjuder Truma som tillbehör en ljuddämpare för montering i kylluftsystemet (art.nr 40040-60100).

Som utlopp till fordonets inre utrymme för den utströmmande luften lämpar sig svängmunstycket SCW 2 (svart – art.nr 39971-01 eller beige – art.nr 39971-02), ändstycket EN-O (art.nr 40171-07) med lamellinsats LA (art.nr 40721-01/02/03/04/05) eller fyrkant-sventilen RL (art.nr 40280-01) med anslutningsstycke ANH (art.nr 40290-02).

Viktiga meddelanden

Distributionen av kyl luften anpassas individuellt till varje fordonstyp enligt byggsatsprincipen. För detta finns ett omfattande tillbehörsprogram.

För att uppnå bästa möjliga kyleffekt rekommenderar vi:

- Kalllufts rören bör dras så kort och rakt som möjligt till luftutloppsmunstyckena.
- Totalt bör högst 15 m kalllufts rör användas till kyl luftsdistributionen.
- Anslut det längsta kalllufts röret (max. 8 m) till den högra kyl luftöppningen (9), eftersom den har det högsta inströmningsflödet.
- Dra inte kalllufts rören nära inströmmande uteluft (eller bakom kylskåpet) för att undvika kondensvatten.

Återföring av cirkulationsluft

Cirkulations luften sugas in i enheten igen antingen genom ett extra rektangulärt luftgaller (1 – art.nr 40040-29200) eller genom 3 runda luftgaller (art.nr 40040-20400), t.ex. i förvaringslådans vägg, eller också genom flera mindre öppningar med en sammanlagd yta av minst 300 cm².

Viktig information

För fullgod luftväxling måste ventilationsöppningen från fordonets inre till monteringsutrymmet placeras direkt i närheten av enheten. Eventuellt måste man täcka över med skydd för att inte återföringen av cirkulations luften skall försämrats av dammiga föremål.

i Om en montering inte är möjlig direkt i närheten erbjuder Truma en flexibel rumsluftsinsugning som tillbehör (art.nr 40090-59100).

Montering av IR-mottagare

Mottagaren (12) monteras helst på garderoben så att fjärrkontrollen obehindrat kan riktas mot den (anslutningskabelns längd: 3 m). En kabelförlängning på 3 m kan levereras vid behov (art.nr 40090-89100).

i Om ingen försänkt montering av mottagaren är möjlig, levererar Truma en utanpåliggande ram enligt önskemål (13) – art.nr 40000-52600 som tillbehör.

Borra ett hål med $\varnothing 55$ mm. För kabeln till IR-mottagaren (17) igenom och bakåt och fäst mottagaren med 4 skruvar (14 – ingår ej i leveransen). Sätt sedan på täckramen (15) och dra kabeln (17) till klimatsystemet.



Bild 17

i Som avslutning till täckramen levererar Truma sidodelar (16) som tillbehör i 8 olika färger (fråga din återförsäljare).

Elanslutning 230 V och anslutning av IR-mottagare

! Den elektriska anslutningen 230 V får endast utföras av en behörig elektriker (i Tyskland t.ex. med behörighet enligt VDE 0100, del 721, eller IEC 60364-7-721). De följande anvisningarna innebär ingen uppmaning till lekmanen att själv utföra den elektriska installationen, utan är avsedda den kompletterande information för en behörig elinstallatör!

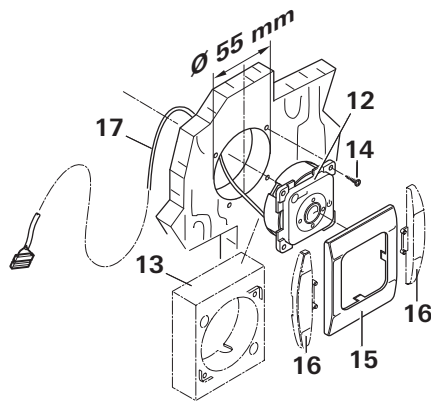
Skapa en nätförbindelse med hjälp av den 150 cm långa anslutningskabeln (20) till en säkrad ledning med 10 A som finns i fordonet.

Du måste se till att anslutningen görs noggrant med korrekt kabelfärger!



Bild 18

Sätt in IR-mottagarens kontakt (17) i honkontakten (19).

i Anslutningen (18) är en Com-anslutning för kommunikation och behövs inte för driften av enheten.

Kablarna måste ha så mycket fritt utrymme att enheten kan tas ur mellangolvet när kabeln är ansluten. Alla kablar måste säkras med klämmor!

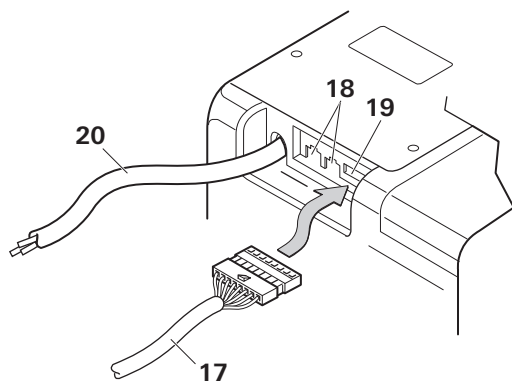
För service- och reparationsarbeten måste fordonet utrustas med en fränkopplare för allpolig fränkoppling från elnätet med minst 3,5 mm kontaktavstånd.

Funktionskontroll / hållare till IR-fjärrkontrollen

Placera hållaren för IR-fjärrkontrollen i närheten av IR-mottagaren (12) om det är möjligt så att klimatsystemet kan tas i drift utan att fjärrkontrollen tas ur hållaren.

Enligt bruksanvisningen måste enhetens samtliga funktioner avslutningsvis kontrolleras.

Bruksanvisningen ska överlämnas till fordonsinnehavaren.

- D** Bei Störungen wenden Sie sich bitte an das Truma Servicezentrum oder an einen unserer autorisierten Servicepartner (siehe www.truma.com).
- Für eine rasche Bearbeitung halten Sie bitte Gerätetyp und Seriennummer (siehe Typenschild) bereit.
- GB** Should problems occur, please contact the Truma Service Centre or one of our authorised service partners (see www.truma.com).
- In order to avoid delays, please have the unit model and serial number ready (see type plate).
- F** Veuillez vous adresser au centre de SAV Truma ou à un de nos partenaires de SAV agréés en cas de dysfonctionnements (voir www.truma.com).
- Pour un traitement rapide de votre demande, veuillez tenir prêts le type d'appareil et le numéro de série (voir plaque signalétique).
- I** In caso di guasti rivolgersi al centro di assistenza Truma o a un nostro partner di assistenza autorizzato (consultare il sito www.truma.com).
- Affinché la richiesta possa essere elaborata rapidamente, tenere a portata di mano il modello dell'apparecchio e il numero di matricola (vedere targa dati).
- NL** Bij storingen kunt u contact opnemen met het Truma Servicecentrum of met een van onze erkende servicepartners (zie www.truma.com).
- Voor een snelle bediening dient u apparaattype en serienummer (zie typeplaat) gereed te houden.
- DK** Ved fejl kontaktes Trumas serviceafdeling eller en af vores autoriserede servicepartnere (se www.truma.com).
- Sørg for at have oplysninger om apparattype og serienummer (se typeskiltet) klar for hurtig behandling.
- S** Vid fel kontakta Truma servicecenter eller någon av våra auktoriserade servicepartner (se www.truma.com).
- För snabb handläggning bör du ha aggregatets typ och serienummer (se typeskylten) till hands.

- E** Las instrucciones de uso y montaje en su idioma pueden ser solicitadas al fabricante Truma o al servicio Truma de su país.
- FIN** Käyttö- ja asennusohjeita on saatavissa Trumavalmistajalta tai Truma huollosta.
- GR** Οι οδηγίες χρήσης και τοποθέτησης στη γλώσσα της χώρας σας μπορούν να ζητηθούν από την κατασκευάστρια εταιρία Truma ή το Truma Σέρβις στη χώρα σας.
- CZ** Návod k použití a montážní návod si lze v řeči Vaší země vyžádat u výrobce Truma nebo servisu Truma ve Vaší zemi.
- SK** Návod na montáž a návod na použitie si môžete vyžiadať vo Vašom jazyku u výrobcu Truma alebo v Trumaservise vo Vašej krajine.
- H** A használati- és beépítési útmutatót az Ön anyanyelvéen a helyi Truma gyártótól vagy Truma szerviztől szerezheti be.
- PL** Instrukcji użytkowania i montażu w Państwa języku narodowym można zażądać u producenta firmy Truma lub w serwisie firmy Truma w Państwa kraju.
- TR** Kendi ana dilinizdeki kullanma ve montaj talimatı üretici Truma'dan veya ülkenizdeki Truma servisinden talep edilebilir.
- RUS** Руководство по эксплуатации и монтажу на языке Вашей страны Вы можете запросить у фирмы-изготовителя Truma или в сервисной службе фирмы Truma в Вашей стране.